

龙信 2022/11  
VOL.88

# LONG XIN

贯彻党的二十大精神 共绘百年龙信美好蓝图

学习贯彻党的二十大精神 推动龙信建设高质量发展

龙信  
LONGXIN



孜孜以求 构筑永恒

# 龙信

VOL.88 2022/11

## 《龙信》相关声明

◎本印刷品作为企业内部传阅性质。  
◎本印刷品相关文章图片，版权归龙信集团所有，如有转载，敬请联系。  
◎本期所刊登部分稿件与图片选自网络等其他公开渠道，有删减，请相关作者与本刊联系，以便寄奉稿酬。

## 主办单位

龙信建设集团有限公司

出品人  
陈祖新 唐爱东

总编  
何咸军

主编  
胡佳娣

编辑部地址  
江苏省海门区北京东路1号  
龙信集团《龙信》杂志社

联系电话  
0513-82212425

网址  
www.lxgroup.cn

投稿邮箱  
zazhi@lxgroup.cn



龙信集团公众号



龙信集团内部企业号

## 目录 CONTENTS

### 01 / 刊首语

01 贯彻党的二十大精神 共绘百年龙信美好蓝图

### 02 / 公司动态 05-18

### 03 / 术业专攻 19-30

### 04 / 高管之声 31-42

### 05 / 主题聚焦 43-56

### 06 / 青年说 57-63

### 07 / 人物风采 64-67

### 08 / 风雅万象 68-72

# 贯彻党的二十大精神 共绘百年龙信美好蓝图

龙信建设集团党委书记、控股公司董事长 陈祖新

中国共产党第二十次全国代表大会在今年十月份顺利召开，这是全党全国各族人民迈上全面建设社会主义现代化国家新征程、向第二个百年奋斗目标进军的关键时刻召开的一次十分重要的大会。在过去十年，我们经历了对党和人民事业具有重大现实意义和深远历史意义的三件大事：一是迎来中国共产党成立一百周年，二是中国特色社会主义进入新时代，三是完成脱贫攻坚、全面建成小康社会的历史任务，实现第一个百年奋斗目标。从现在起，中国共产党的中心任务就是团结带领全国各族人民全面建成社会主义现代化强国、实现第二个百年奋斗目标，以中国式现代化全面推进中华民族伟大复兴。

通过对二十大会议精神的学习，我深刻认知到党中央对我们建筑行业发展提出的要求，当前是我国高质量的重要战略机遇期，建筑行业的环境更趋复杂，不确定性大大增加，企业的竞争条件发生了深刻的变化，我们建筑企业只有培育并塑造自己的核心竞争力才能持续保持竞争优势，科技创新能力是建筑企业得以生存、稳健发展的基础，并通过质量、效率和动力变革，实现由“粗放型发展”转向“精细化发展”。在现代建筑业发展和变革中，建筑企业不能再局限于单一的发展模式，而是要立足主业、全产业链发展，形成覆盖“上游—中游—下游”的现代化建筑产业链，发挥一体化协同作用，提升资源利用效率，从而创造更大的经济价值。下面我对龙信前十年发展历程作个总结，并简述未来十年的发

展目标。

## 一、过去十年发展总结

自党的十八大召开以来，我们龙信集团根据党中央的绿色发展要求，贯彻落实“绿水青山就是金山银山”的发展理念，确定了“坚持转型升级不改行”的发展方针，制定了十年战略规划，在这十年期间做了三件事：

**一、坚持党建统领，不能只低头走路，更要抬头看路。**关注、了解党的阶段性发展方向和目标，自觉从党和国家工作大局、行业改革发展大局和公司高质量发展大局中找准定位，紧跟形势，保证始终沿着正确的方向发展。十九大以后，党中央提出“加快构建新发展格局，着力推动高质量发展”的要求，龙信党委在上级党委领导下，总结形成行业内特色鲜明的《龙信党建工作法》，同时每年至少组织一次党建活动，邀请国内著名学者和中央党校教授进行授课，举办的建国七十周年和建党一百周年活动都取得很好的社会影响，获上级领导部门肯定，也为龙信发展提供了明确方向和目标，使得龙信集团在这一全球性经济寒流中能活下来、活得好，这都得益于我们始终“听党话、跟党走”，坚定发展信心、保持发展定力。

**二、坚持绿色发展，引领装配式建筑发展。**自2010年起龙信就开始进军装配式建筑领域，当时国内装配式建筑技术还处于发展初期，一切都是从零起步，为了更快掌握核心技术，我们组织集团高管出国门向日本鹿岛等国际优秀企业学习。2011年，我们拍下海门龙馨家园地块，作为装配式建筑

的试点，并专门成立装配式设计院、龙信产业公司（龙信PC工厂），龙馨家园老年公寓和住宅楼分别采用预制装配式框架结构体系和剪力墙结构体系，在装配式绿色住宅建设中实现了零的突破。龙馨家园项目取得成功后，先后主办、承办了建设部装配式建筑推进会及中国建筑学会施工分会、中国房地产协会的装配式建筑专题大会，积极推进和参与江苏省2014年111号推进建筑业转型发展文件和2016年及2017年国务院关于建筑业转型发展文件，总结绿色建筑和装配式建筑技术研发成果和工程实践经验，主编《住宅套内装修标准》，参编国家标准《绿色建筑评价标准》、江苏省标准《成品住房装修技术标准》，编制《绿色住宅全装修技术导则》和《绿色住宅工业化研究报告》，逐步建立并深化集团绿色建筑技术体系。龙信入选第一批国家装配式基地，并开发建设了在全国范围内具有一定影响力的南通政务中心停车综合楼等项目，为绿色建筑的发展作出了一定贡献。

**三、推动全产业链协同发展，整合优势要素资源。**集团拥有省部级科技研发中心、国家级博士后工作站及两个工程类甲级设计院，多年来坚持转型升级不改行，以建筑为主业，房地产和投资为延伸，技术中心为引擎，产业化为助力，龙信建设（建筑、产业、技术中心）、龙信投资（房产、商业、康养、物业、体育）两大板块八大支柱体系的多元化发展模式，整合优势资源，实现从“传统建筑承包商”向“建筑产业现代化整体服务商”转变。同时与多个优质企业签订战略合作协议，实现合作共赢，持续将产业链做深做厚，提升产业链发展质量，寻求更多突破点，推动质的有效提升和量的合理增长。

## 二、未来十年发展目标

二十大以后，中国共产党明确了中心任务，即团结带领全国各族人民全面建设社会主义现代化强

国，实现第二个百年奋斗目标，以中国式现代化全面推进中华民族伟大复兴。中国式现代化是中国共产党领导的社会主义现代化，既有各国现代化的共同特征，更有基于自己国情的中国特色，坚持把经济发展的着力点放在实体经济上，加快发展方式绿色转型，实施全面节约战略。我们建筑行业亦要如此，中国建筑产业的现代化是大势所趋、时代所向，应以市场为基准，紧随国家的政策和方针，逐渐改变落后的管理制度及建筑施工技术，整合资源加强新技术的开发与应用，打造核心竞争力，解决技术含量低、利润率低、人员素质低等问题，向着绿色建筑、节能建筑、信息化建筑的方向发展，引领中国建筑行业走向世界。龙信集团在未来将以“百年龙信”为目标，始终坚持党建引领高质量发展，以新理念、新视野和新站位把握机遇，在旧局中寻找破局之法，在乱局中谋求解局之道，在变局中构筑新局之路，新时代背景下聚焦以下三大问题：一是在如何做精做强建筑主业，二是如何加快步伐“走出去”，三是如何做深做厚产业链。

### （一）如何做精做强建筑主业

在二十大报告中已明确提出，加快建立多主体供给、多渠道保障租购并举的住房制度，同时积极稳妥推进碳达峰、碳中和，这一指示旨在推动建筑业更新迭代，为我们建筑业转型升级高质量发展带来新的机遇，下面主要从科技创新，建筑产业工人队伍建设改革和管理提升三个方面加以分析：

#### 1、建筑业科技创新

装配式建筑、装配式装修、绿色建筑、智慧建筑及智能建造等新兴技术的问世正在为中国建筑业的发展带来一场影响深远的革命性变革，正逐步彻底改变现场施工环境脏乱差的现象，推动建筑业与先进制造技术、新一代信息技术深度融合，促进建筑产业转型升级、提质增效。建筑产业现代化的本质即工业化，而工业化前提是规模化，规模化前提

是标准化，因此建筑部品件标准化是实现建筑产业现代化的关键，但由于所有建筑都具有个性化特征，且目前大部分项目都将设计和施工分开管理，开发商又追求高周转，多方之间的诉求与矛盾难以协调，在推广、应用新技术上存在一定阻力。未来钢结构和钢混结构必然会逐步替代传统混凝土结构，并以标准化设计理念为指导，实现部品部件的通用化和标准化，并以模块和模块组合的方法实现套型多样化、系列化，体现装配式建筑“少规格、多组合”的标准化设计特点，为各类保障性住房、人才公寓提供灵活可变的房间，符合低碳节能要求。龙信未来将充分利用集团技术研究中心的平台优势，搭建与高校、企业之间的合作通道，加强产学研互动，贯彻落实绿色发展理念，响应国家“碳达峰、碳中和”方针，持续加大绿色建筑、装配式建筑、智慧建筑的研究力度，突破关键核心技术，积极试点转化研究成果，并不断总结优化，依靠技术优势形成核心竞争力，在普遍同质化竞争的建筑市场中开辟新的发展路径。

## 2、建筑产业工人队伍改革

面对建筑行业从业人员门槛低、流动性大、文化程度不高、老龄化严重、企业归属感差、技能培训不足、劳动保障不到位等突出问题，龙信公司制定《产业工人队伍建设改革实施方案》：以保障房聚贤新村项目（政府保障房项目，总建筑面积有63万平方米，由36栋高层组成，采用工程总承包EPC管理）为产业改革试点，建设产业化基地，确保产业工人基本的生活保障、就业保障，完善产业工人的生活居住、教育、医疗条件及就业岗位的工资待遇水平；产业化工人上下班由专车接送，并统一服装、工牌作业，实现产业作业现代化，作业体系形象化；通过信息化进行产业化项目管理，对产业工人技能等级进行划分，建

立完善晋升通道，达到产业工人由工到匠的转变，逐步实现职工从一张床到一间房再到一套房，严格落实八小时、双休日工作制，保障建筑工人合理权益，增强职工获得感、幸福感和安全感。树立集团公司“全国优秀农民工”、“江苏省劳模”戴祝泉为榜样，充分发挥劳模工作室作用，形成一支秉承劳模精神、工匠精神的科技型、技能型、创新型建筑产业工人队伍。

## 3、建筑企业管理水平提升

在行业红利见顶、企业竞争日趋激烈的当下，提升管理水平成为企业谋求长期发展的必要条件，特别是项目的管理水平提高，因此必须在工程总承包（EPC）上做足文章，抓好工程管理牛鼻子，发挥公司在装配式建筑领域的先发优势，全面推进装配式建筑与EPC工程总承包模式协同发展，着力打造“EPC工程总承包+装配式建筑”的组合模式，促进提升“设计+总承包+产业”的协同能力，发挥专业优势，有效克服设计、采购、施工相互制约、相互脱节的矛盾，解决项目管理粗放的问题，持续提升管理水平，切实将管理效益转化为经济效益，助推集团高质量发展。

## （二）如何加快步伐“走出去”

八十年代初，龙信公司就已走出国门，并具备对外签约权，近几年，我们在安哥拉、沙特、特别是以色列等国家，实现从“单一劳务输出”向“工程总承包”的转变，参与当地国家旧城改造和房地产开发，积累了丰富海外工程经验。未来我们将充分调研，合理布局，有计划拓展海外区域市场，稳扎稳打，优化海外项目管理模式，将投资方向转向中东及东南亚等地区，与长期合作的外资企业共同探索“投资建设运营一体化”的模式，转移国内部分过剩产能，落实二十大会议提出的“加快构建以国内大循环为主体，国内国外双循环相互促进的新发展格局”方针，加快步伐实现新的突破，提高国

际市场上的话语权和竞争力。

## （三）如何做深做厚产业链

过去十年我们始终转型升级不改行，做强主业，适度延伸产业链，提高了企业竞争力和抗风险能力，也为龙信培养了一批人才，通过多元化的发展，在多个领域打响了龙信品牌，取到事半功倍的效果。下阶段龙信将继续做深做厚产业链，着眼长期，战略做深，坚持长线投入产业链各节点，产业做厚，以实干笃行、提质增效带动各产业发展，为打造建筑业综合服务商奠定深厚基础，

技术中心：是集团科技管理、技术研发、协同创新三位一体的科技创新平台，依托“国家级博士后工作站”、“国家装配式建筑产业基地”、“江苏省认定建筑企业技术中心”、“江苏省智慧建筑工程研究中心”等科技资源平台，重点在绿色建筑、智慧建筑、装配式建筑、智能建造等领域开展创新研发和产学研合作，为集团各板块业务发展提供技术支撑，助力集团全产业链发展。

龙信产业：以设计、研发为龙头，整合预制装配技术、绿色建筑技术、BIM技术以及住宅全装修技术，目前已经形成建筑产业领域“设计、工厂生产、技术咨询”一条龙的业务服务能力。未来龙信产业将与时俱进，适应市场，继续研发、生产具有市场竞争力的产品，增加服务客户意识，为龙信总承包发展提供支撑。

龙信房地产：作为集团培养人才的摇篮、资金的蓄水池以及科技示范项目的试验田，秉承“百年建筑，未来责任”的开发理念，深耕长三角区域，始终坚持高端精品战略，筑造城市温情优质美好生活。

龙信物业：是龙信集团的第二名片，具有国家一级物业管理资质，专注社区、商业、写字楼等多元化多业态物业服务。秉承“诚恳专业，用心服务”的理念，开展“党建+服务”的红色物业新模

式，获评党建引领物业服务工作省级示范点。未来将依托龙信康养增加医疗等服务项目，为业主打造有温度的社区，增强龙信品牌影响力。

龙信康养：2011年起，龙信康养就开始打造“龙信乐颐荟”养老品牌，目前龙信康养已覆盖养老两大服务业态（机构养老、社区养老），实现全方位全面发展。下阶段将以康复护理为抓手，针对老年人心血管等慢性病症，成立专科门诊，与当地医院搭建绿色快速通道，服务老年人和广大龙信业主，打造“医护照料、生活照顾、乐活服务”三大服务体系，为长者的晚年生活保驾护航，让长者不仅拥有生命的长度，更尊享生命的厚度，成为龙信第三产业，助推龙信发展。

龙信商业（体育）：商业是龙信近几年培育的新产业，为集团公司提供了近三十个优质资产，有效规避传统建筑企业之间的互相担保风险。南通龙信广场开业在即，十二月一种以运动体育、婚庆、酒吧为主题的新型商业模式将在南通市中心落地，为周边居民提供一个丰富的文化活动的场所，为龙信市场拓展注入强劲动力。

站在由高速发展转向高质量发展的新时代，龙信集团将以习近平新时代中国特色社会主义思想为指导，秉承“孜孜以求、构筑永恒”的理念，继续坚持转型升级不改行，与时俱进不落伍，牢牢把握国内大循环下实体经济发展的最佳机遇，为筑牢现代化经济体系的“底座”和“根基”做出应有贡献，全力打造“卓越建筑服务商”，为建成“国际水准、国内一流、行业领先”的综合产业集团，为振兴民族经济、实现中华民族伟大复兴的“中国梦”作出龙信担当、贡献龙信力量！

## 重阳敬老 情暖金秋

龙信集团组织召开重阳节离退休老同志座谈及走访慰问活动



为弘扬中华民族尊老敬老的传统美德，传承龙信家文化，重阳节前夕，9月29日，龙信集团召开离退休老领导座谈会。控股公司董事长、建设集团党委书记陈祖新，建设集团党委副书记、董事长唐爱东，党委副书记、工会主席蔡飒爽等共同参加活动。

座谈会上，公司两位领导向在座离退休老领导们表示亲切问候和美好祝愿，并就集团（控股）公司经营发展新理念、新目标，未来重点发展产业等进行简要阐述。此外，他们表示，在行业深度调整时期，内部要做好风险防控，确保资金平稳运行，房产项目顺利交付，实现企业健康稳步发展。

座谈交流中，各位老领导们相继发言，感谢公司多年来给予的关心和支持，一致赞扬了公司积极克服行业双重重影响所取得的来之不易的成绩，并祝愿公司明天越来越好。

9月27日-29日，

集团工会走访慰问龙信集团81位80岁以上高龄退休职工，代表集团公司领导送上重阳糕等慰问品和慰问金并致以节日问候。走访慰问中，与高龄离退休职工们亲切交谈，详细了解了他们



生活起居和健康状况，嘱托老人们要注意饮食、保重身体。

关心关爱离退休老同志是龙信集团一直以来的优良传统，公司将牢记老一辈龙信人为企业发展作出的重要功绩，传承和弘扬老同志的好品质、好传统、好作风，努力跑好属于我们这一代龙信人的“接力棒”！

## 走进民法典时代

——2022年度龙信第七期总部职能员工培训圆满结束

习近平总书记说：民法典在中国特色社会主义法律体系中具有重要地位。是一部固根本、稳预期、利长远的基础性法律，切实推动民法典实施，以更好推进全民依法治国，建设社会主义法治国家，更好保障人民权益。



9月30日下午，由龙信学院组织的2022年度第七期总部职能员工培训顺利开展，总部各职能部门员工共30人参加，由龙信建设集团法务部经理李泽文担任主讲，以《走进民法典》为主题，为学员们带来一场生动的法治课。



民法典的生命在于实施，李经理由一个日常生活中的案例开讲，让学员们直观感受到民法典与原有观念中规则的差异。接着从

民法典的诞生、重要意义以及重点法条做详细的交流，结合生活、工作中的热点、难点问题，以案释法、以案说法。

培训结束后，学员们纷纷表示，提升了法律意识，掌握了法律常识，今后要养成遇事找法的习惯，培养懂法用法的能力，有效避免生活、工作中的法律风险。

# 推进新型建造体系 提升建筑工程品质

## ——龙信建设集团2022年质量月交流观摩活动

9月29日，龙信建设集团有限公司在苏地2021-WG-31号地块项目、海门聚贤新村项目组织开展了“质量月”交流观摩活动。龙信建设集团总经理何咸军、集团董事兼苏州区域负责人施贤、集团总工程师殷广玉、各分公司技术质量负责人、项目经理等60余人参加本次活动。



苏地2021-WG-31号地块项目位于苏州市相城区主城区内，总建筑面积15.8万平方米，由9栋22-26F高层住宅组成，项目于2021年11月28日开工，计划2023年3月30日竣工。项目从开工就顶着巨大的工期压力，受限于场地狭小、疫情管控、扬尘及夜间施工管控、高温季节等不利因素，通过前期10多次的策划推演，把施工过程中关键的每一步，都落到平面图上。

本项目应用了龙湖新型工业化建造体系，全现浇外墙、预制叠合楼板和楼梯、盘扣式外架、ALC内填充墙、内外穿插施工体系，降低质量通病的发生，用高效穿插体系去减少部分工序劳动力的无序调配，以标准化建造减少工期，降低外架、大型机械等大成本支出。



以项目经理杨森带领的项目团队，切实执行了龙湖地产的相关技术标准和管理标准，工序质量管控扎实，可追溯性强，目前项目实施进度可控，质量工作扎实，得到甲方监理的认可。



项目经理杨森经验分享



集团总工殷广玉点评



集团董事施贤点评



集团总经理何咸军总结



## 龙信集团在2022 江苏省土木建筑学会学术年会上 荣获多个奖项

近日，江苏省土木建筑学会建筑施工专业委员会2022年学术年会在南京召开。会上，评选公布了2021年度江苏省土木建筑学会建筑施工技术（学术）先进个人、先进团体、建筑施工学术获奖论文。

龙信建设集团收获颇丰，1人评选为2021年度江苏省土木建筑学会建筑施工技术（学术）先进个人，1篇论文获评优秀论文一等奖，1篇论文获评优秀论文二等奖。

龙信建设集团组织学术论文参加交流并获奖，扩大了集团在行业内的学术影响力，也积极推动了内部学术交流氛围。下一步，集团将继续加强技术创新工作，激发技术人员创造性和能动性，将生产实践与理论充分结合，提高工程施工效率与质量，促进集团技术水平的发展。

### 光荣榜

江苏省土木建筑学会施工技术（学术）先进个人 郑加富

优秀论文一等奖《深基坑前置分段囊式注浆钢管斜撑支护施工技术》 吴杨弘

优秀论文二等奖《后张无粘结预应力装配式混凝土框架结构施工技术》 高沈欢

# 龙信建设集团召开 2022年第三季度经营层会议

10月29日，龙信建设集团召开2022年第三季度经营层会议，以问题导向聚焦生产经营重难点工作，安排部署第四季度重点任务，确保公司平稳过年。龙信集团党委委员、龙信控股公司领导、建设集团董事、监事、经营层人员、分子公司负责人、总部部门经理、党支部书记等通过线上或线下方式共同参加会议。



会上，各分子公司重点汇报了年底前资金、应收应付情况，法律诉讼及应对措施，并提出下一阶段工作计划。建设集团总部各条线负责人对分管领域重点工作进行了分析和总结，对下一阶段工作作了具体部署。

龙信建设集团总经理何咸军就第四季度“控风险、保过年、保交房”重点工作作安排部署。他表示，要成立“保过年”



监事会主席樊忠飞就三季度监事会相关工作、清产核资情况作重要汇报



控股公司领导王裕达就建设板块股改工作进展情况作重要汇报

应急小组，全面协调处理各项应急突发事件，确保平稳过年。他要求，各分子公司要加大竣工项目的结算，加大工程款清收力度。防范诉讼风险与民工纠

纷，合法合规开展各项工作。加强内部信用管理。做好冬季质量安全工作。持续加强组织能力建设。做好集团重点项目经营管理，发挥示范引领作用。他谈到，党的二十大吹响了第二个百年奋斗目标的号角，开启中国式现代化新征程。我们要紧跟时代，坚持高质量发展，坚持绿色发展，创新驱动，加强组织建设、各项核心能力建设，加强人才队伍建设，坚持每建必优，方能行稳致远。



龙信建设集团党委副书记、董事长唐爱东作主题讲话。他指出，此次会议聚焦保过年，是阶段性重点工作。



未来建设集团还是要坚持“控风险、强管理、稳发展”主基调。要主动发现问题，有效管控风险；持续强化管理，才能实现稳健发展。面对市场外部风险挑战，我们更应聚焦内部发展问题，要以党建引领强化责任担当，有信仰、知廉洁。建设集团要脚踏实地做好内部经营管理，完善管理模式、提升管理质量，以优质工程赢得市场和消费者信心；积极开拓市场和挖掘优质客户，参与细分领域建设。财审联动，加强资金全面管控，提高资金运营效率，降低资金成本，防控资金风险，确保资金有效运行。加强核心技术创新与研发，做到人无我有，人有我强，全面把握技术主动权。安全质量是工程建设的重中之重，要严控建筑质量底线，严格执行规范标准，排查整治各类安全风险隐患，确保安全生产不出任何问题。各部门要与法务部做好动态协同，确保企业经营管理各项工作依法合规诚信，形成各部门齐抓共管的法律工作体系。稳发展，是我们的最终目标。发展一定要平稳，发展一定要安全，要牢固树立底线思维，有效管控重点风险，守住不发生系统性风险底线。龙信建设集团有强大的建筑铁军文化基因，我们不畏艰难险阻，有勇气、有信心，在党的领导下，在各位高管、全体员工的同心协力下，一定能实现新征程上的美好愿景！

龙信控股公司董事长、建设集团党委书记陈祖新作《查出风险、采取措施、健康发展》总结讲话。他指出，下一阶段工作重心必须转移，要从被动防御转向主动出击，从防控风险转向排除风险，从加强管理转向落实具体举措，从保过年转向健康发展。一、排除风险。针对相关问题单位，要对症下药，排除风险。二、采取措施。以阶段性清产核资为抓手，根据公司规模等要求对遗留问题处理解决。三、健康发展。党的二十大明确发展是党兴国的第一要务。龙信要发扬诚信、务实精神，在苦练内功、提升综合竞争力的基础上，审时度势、果敢抉择、锐意进取、攻坚克难，团结全体员工，勇往直前风雨无阻，冲破黎明前的黑暗，迎接美好明天。





## 龙信建设集团十六分公司技术员戴祝泉荣获 “全国职工职业道德建设先进个人”



11月1日，中华全国总工会同中共中央宣传部、中央文明办、工业和信息化部、商务部、国务院国资委联合发文，表彰了一批第十七届“全国职工职业道德建设先进个人”，海门1名个人上榜！

### 让我们一起走近他的精彩故事

#### 感受榜样的力量

他是国内装配式建筑技术的领头雁，带领集团承接了国内第一栋预制装配式混凝土框架结构项目，自主研发研制工程相关工具和施工工法，在项目实战中深耕总结、探索创新，获得了2项发明专利、4项实用新型专利产品、5项江苏省级工法，为行业发展提效助力。

他是建筑行业产学研融合的带头人，在不断精进个人技术的同时，他还积极利用个人工作室平台培养技术新人，结合技术中心、国家博士后工作站等资源，把研究与一线生产需要紧密结合。

他是所有辛勤劳动的一线职工排头兵，在龙信集团的二十余载，从弱冠之年到两鬓斑白，他始终立足本职工作，兢兢业业，刻苦善学，钻研技术，脚踏实地，获得的2020年度“全国优秀农民工”、2021年“江苏省劳动模范”等荣誉称号是最好的证明。

从一位普通的“农民工”到集团技术骨干，从只有高中小木匠到培养徒弟的老师傅，从初出茅庐的普通工人到“江苏省劳动模范”，身份的转变并没有将他对于建筑行业的赤忱热情磨灭，戴祝泉同志始终用他持之以恒的干劲、孜孜以求的汗水和追求品质的信仰，用实际行动精彩诠释了何为工匠精神、何为责任

担当。

据了解，全国职工职业道德建设评选表彰活动始于1994年，目前每两年评选一次。此次评选，共有20个单位被授予“全国职工职业道德建设标兵单位”称号，20名职工被授予“全国职工职业道德建设标兵个人”称号，50个单位被授予“全国职工职业道德建设先进单位”称号，50名职工被授予“全国职工职业道德建设先进个人”称号。

戴祝泉是新时期产业工人的缩影

也是集团产业化之路

参与者、见证者、贡献者

近年来，龙信集团

全力推进产业工人队伍建设改革

下面

让我们一起了解、感受一下吧

### 龙信产改三大转变

**认识：**从重业务到业务、队伍双向发力的转变，重视一线建筑工人引进和培育。

**管理：**从粗放向精细转变，实行建筑工人全职业周期培养（农民工→建筑工人→产业工人→产业工程师）。

**发展：**从传统产业向现代产业转变，在双碳背景下，朝着智慧建筑、绿色建筑转型，高质量发展。

龙信集团制定《产业工人队伍建设改革实施方案》：以保障房聚贤新村项目1#、2#楼为产业改革试点，建设产业工人园区，确保产业工人基本的生活保障、就业保障，完善产业工人的生活居住、教育、医疗条件及就业岗位工资待遇水平；产业化工人上下班由专车接送，并统一服装、工牌作业，实现产业作业现代化，作业体系形象化；通过信息化进行产业化项目管理，随时可以清楚地了解到项目的进展变化；遵循“技高多得、绩优多得、多劳多得”的原则，对产业工人技能等级进行划分，建立完善晋升通道，达到产业工人由工到匠的转变。并以产教融合型企业建设培育为抓手，发挥装配式实训基地的作用，促进校企合作、产教融合，与江苏建院开展协同创新，获国家级教学成果奖“二等奖”、江苏省教学成果奖“一等奖”，并与数所高等院校深入开展合作，采取订单培养、共建实训基地、新型学徒制等多种方式，契合企业发展需求，从顶岗实习、装配式建筑专业职业能力培训、继续教育等方面入手，开展岗前培训和技能提升培训，充分利用施工现场资源，提高员工技能水平。

## 智慧建筑 走进筑森 | 双碳目标下智慧建筑创新发展技术沙龙顺利举行

2022年11月28日，由中国房地产业协会智慧建筑研究中心（以下简称“智慧中心”）主办、江苏筑森建筑设计有限公司（以下简称“筑森设计”）承办、华为技术有限公司协办的“双碳目标下智慧建筑创新发展技术沙龙”在江苏筑森建筑设计有限公司召开，相关部门领导、企业代表与行业专家等共30余人通过线上或线下方式出席本次活动。

本次技术沙龙旨在探讨智慧技术如何助力建筑实现更绿色、更低碳的目标，围绕融合共生的绿色、健康、低碳与智慧的建筑元素；建筑中的智慧化设计元素；智慧建筑标识项目复盘；拥抱全光园区，加速推进智慧建造；绿色建筑数字化运维平台；智慧建筑赋能绿色建造；华为低碳建筑解决方案；新城绿色低碳战役；分享新理念、新趋势、新技术与应用实践，探索绿色低碳与智慧建筑的发展路径。



筑森设计常务副总经理 陈涛



常州市住房和城乡建设局绿色建筑与科技处处长 杨光荣



中国房地产业协会智慧建筑研究中心主任 程志军



中国房地产业协会智慧建筑研究中心副主任 孙大明

筑森设计常务副总经理陈涛出席沙龙并致辞。他表示得益于科技的赋能，建筑逐渐发展成为一个“有机体”，建筑要充分融合新理念、新技术实现建筑各系统功能的综合应用，并通过万物互联，推动实现绿色、低碳的愿景。

常州市住房和城乡建设局绿色建筑与科技处处长杨光荣指出，智慧建筑发展应注重跨界融合，与建筑行业要与IT行业共同发展，建筑行业要利用好IT行业的发展成果寻求转型突破。此外，要进一步建立和完善江苏省的智慧建筑标准体系，不仅要有评价标准，还要有指导设计与施工的技术标准。

### 一、嘉宾分享：

#### 1. 融合共生的建筑元素：绿色、健康、低碳与智慧

结合我国政策、标准与项目实践现状指出了智慧是建筑实现绿色、健康与低碳的支撑，基于标准分析了我国绿色建筑、健康建筑与近零能耗建筑中的智慧元素，系统总结了绿色、健康与低碳建筑十大技术体系进一步实现智慧升级的方向。

#### 2. 建筑中的智慧化设计元素

系统梳理了建筑智慧化设计的八大需求来源，指出进行建筑智慧化设计的路径主要包括标准要求、需求分解、用户导向、场景分析等。建筑设计师不仅要基于使用场景开展智慧化设计，帮助实现建筑“可视、可控、可管”，更要进一步实现建筑在体验、交互、连接、安全、低碳、绿色等方面的要求。最后畅想了建筑中数字孪生与元宇宙的实现路径。

#### 3. 吾悦广场智慧建筑评价复盘

新城控股集团已形成较为完善的绿色建筑与健康建筑体系，涵盖中国绿色建筑评价标识、中国健康建筑评价标识、BREEAM、LEED、WELL。2022年11月，武汉蔡甸吾悦广场、天津宝坻吾悦广场获评三星级智慧建筑，是新城控股探索建立集团智慧建筑体系的重要标志。两个吾悦广场项目为实现智慧建筑搭建了完善的基础设施，实现了能源精细化管控。

#### 4. 拥抱全光园区，加速推进智慧建造

华为全光园区方案重构了网络架构，有效提升IT网络机房空间利用率、减少综合布线、降低网络系统能耗，具有安装灵活、多样环境适应能力强等优点。未来华为面向商业市场将持续推出更多光新品，依靠行业标准，面向工程圈子推进F5G将成为建设规范。

#### 5. 绿色建筑数字化运维平台（线上）

中国房地产业协会智慧建筑研究中心联席副主任钱颖初指出，我国绿色建筑体量大，但绿色建筑运行效果不佳，当前九成以上建筑楼宇自动控制系统无法正常使用。对此提出以国家现行标准GB 50378为基础，建立绿色建筑数字化运维管理平台，首次实现建筑绿色性能的实时对标，结合建筑运行过程的数据，对建筑绿色性能进行实时评分，为绿色建筑实现设计目标提供支撑，推动绿色建筑价值落地。

#### 6. 智慧技术赋能绿色建造

施工过程资源消耗大、污染排放高、建造方式粗放、组织方式落后、政策标准不健全等是阻碍建筑业实现双碳目标的重要因素。对此，国家在湖南省、广东省深圳市、江苏省常州市开展绿色建造试点工作。实现绿色建造要以智慧技术为重要抓手，结合实际需求应用BIM、移动通信、物联网、人工智能、大数据、云计算、区块链、机器人等相关技术，提升建造水平。目前常州市已遴选出20个绿色建造试点项目，总投资70.8亿元，总建筑面积78万方。绿色建造要立足新发展阶段、贯彻新发展理念；实现绿色化、信息化、工业化、集约化、产业化。

#### 7. 华为低碳建筑解决方案

“3060”双碳目标是中国对世界的庄严承诺。建筑低碳化、电气化、智能化是实现碳中和的关键。华为围绕数字能源，以智能光伏、智能电动、站点能源、嵌入式电源、数据中心能源、综合智慧能源等为抓手，形成了华为低碳建筑解决方案，并在华为数字能源安托山基地（全球最大的“光储直柔”近零碳园区）等标杆项目中落地。未来，华为数字能源将融合数字技术和电力电子技术、信息



筑森设计智能化所长 郑杰



华为公司技术专家 曹传坤



筑森设计创新建筑研究院绿建总工 童山中



华为江苏数字能源 黄文雄

流和能量流，推动能源革命，助力建设低碳社会与零碳社会，共建绿色美好未来。

#### 8. 新城绿色低碳战役（线上）

新城控股设计研发中心绿建研发部总经理李若愚指出，绿色低碳发展是新城控股集团三大战役之一，以实现绿色低碳高质量转型为目标，围绕ESG提升、助力土拓、优本增效、绿色融资、赋能升级五大核心实施转型发展。（1）ESG提升，全面推进绿色技术研发应用、绿色建筑认证、EHS建造与低碳运维；（2）助力土拓，探索大型超低能耗商业建筑实现路径，助力提升ESG评级，提高投拓缩地能力；（3）优本增效，运用综合能源低碳技术降低开发初投资与运营成本；（4）绿色融资，发力绿色CMBS与能源投资，打通直接融资与间接融资的全市场融资路径；（5）赋能升级，研究建立集团碳汇系统，打造集团绿色品牌。

本次“双碳目标下智慧建筑创新发展技术沙龙”的圆满举办，搭建了专业、开放的合作交流平台，通过深入探讨、资源共享、跨界融合，共同致力于服务国家战略需求、提升绿色低碳智慧建筑创新设计领域的研发、设计与运维管理水平。

# 深基坑前置分段囊式注浆钢管斜撑支护施工技术

施工技术部 吴杨弘

[摘要]: 目前我国城市化进程逐渐加快, 城市人口快速集中, 土地资源开始稀缺, 各地出现了城市用地紧张的局面。为此, 当前社会对地下空间开发利用的需求越来越高, 大量深基坑工程也应运而生。传统的深基坑工程多采用围护桩外加基坑内钢筋混凝土对撑、角撑等形式进行围护, 这种围护形式需进行场地表层卸土、混凝土支撑施工、养护及拆除等繁琐工序, 施工工期较长, 同时后期支撑拆除产生的大量建筑垃圾需外运处理。针对这一现状, 采用前置分段囊式注浆钢管支撑代替混凝土支撑能大大缩短深基坑工程的施工周期, 节约施工成本、提高经济效益并同时兼备绿色环保的特点。

[关键词]: 深基坑支护、前置分段囊式注浆钢管支撑、缩短工期、节约成本、绿色环保

## 1. 工程概况

新江湾城D5地块住宅项目位于上海市杨浦区新江湾城国晓路, 总建筑面积74557.5m<sup>2</sup>。项目住宅区域开挖深度约为5.75m, 会所区域开挖深度约为9.70m, 基坑总开挖面积31000m<sup>2</sup>, 基坑周长708m。项目周边环境条件较为复杂, 住宅区域基坑安全等级为三级, 会所区域基坑安全等级为二级, 基坑北侧环境保护等级为二级, 其余为三级。项目局部区域采用了前置分段囊式注浆钢管支撑, 前置注浆钢管规格为Φ325×8, 钢管总长度约21m, 倾角为45° (局部倾角为50°), 单根钢管注浆量4吨, 注浆完成后钢管内填满20~40mm级配的碎石, 水泥为P.042.5。注浆钢管平面布置图、注浆钢管典型剖面图如图1、2所示。

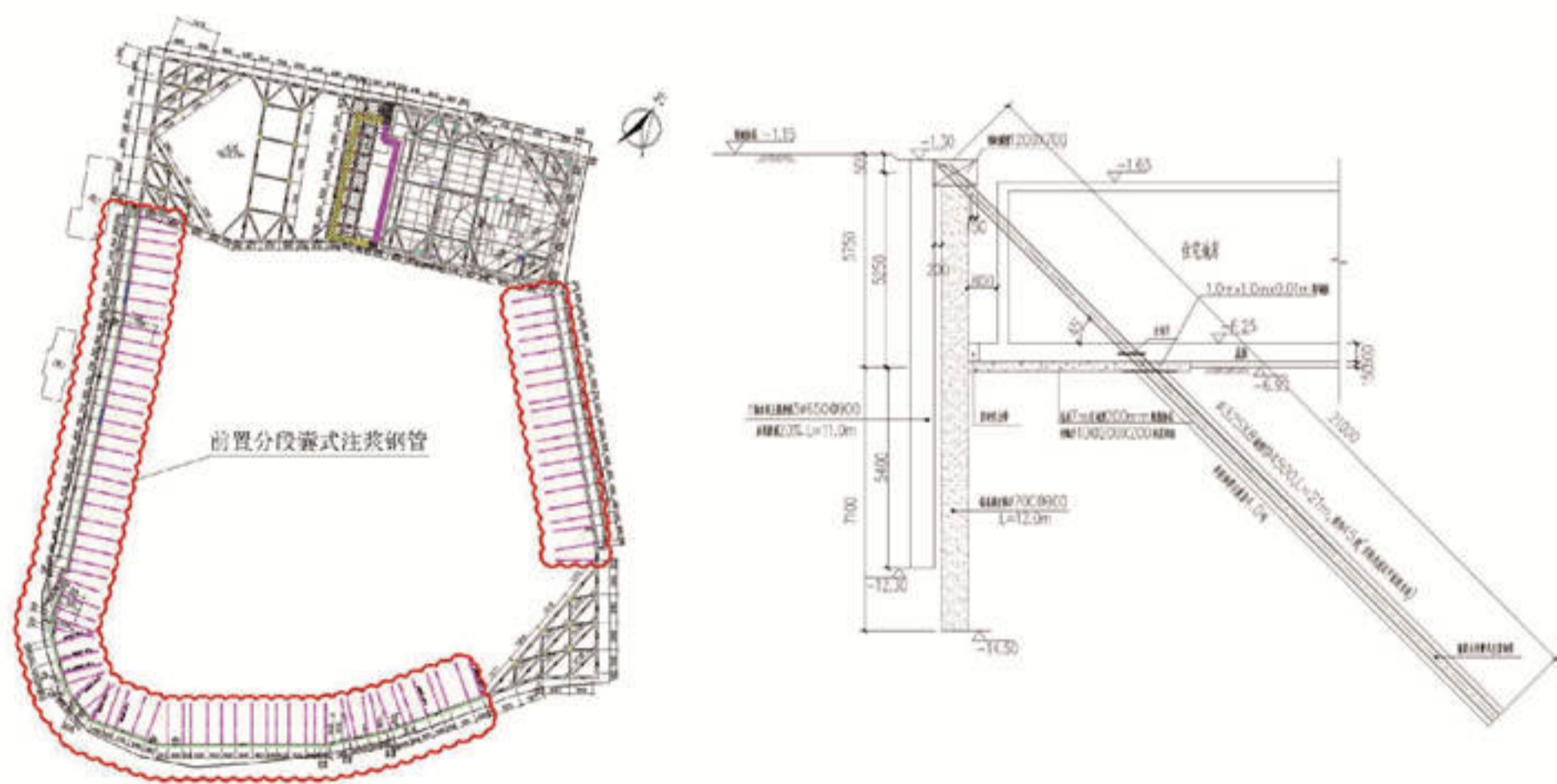

## 2. 工艺特点

2.1 施工方便, 节省工期, 经济效益显著

前置分段囊式注浆钢管斜撑相较于传统的钢筋混凝土支撑而言, 无需场地内大面积表层卸土, 同时免去了钢筋混凝土支撑施工、养护、拆除、吊运等繁琐工序。前置分段囊式注浆钢管施工周期短, 支护体系形成后, 除了基坑周边斜向内抛的前置分段囊式注浆钢管桩外, 基坑内无支撑, 大大方便了挖土机械的施工作业, 提升了挖土效率与施工速度, 节省施工工期。

2.2 安全可靠

实际施工过程中采用前置分段囊式注浆钢管桩往基坑斜向内抛的方式进行支护, 减少了围护施工过程中对基坑外管线与周边配套设施的影响, 更加安全可靠。

2.3 绿色环保

传统的钢筋混凝土支撑在拆除过程中往往造成扬尘及噪音污染同时产生大量建筑垃圾。前置分段囊式注浆钢管则可采用气割的方式进行分段拆除并进行回收利用, 更加绿色环保。

## 3. 工艺原理

前置分段囊式注浆钢管斜撑施工采用施工机械将钢管桩按设计要求角度打入土体预定深度, 后由下而上往钢管内分段进行囊式注浆。再在注浆钢管顶部焊接短钢筋及L型钢筋并与圈梁内钢筋结合并用混凝土浇筑成一个整体。

## 4. 施工工艺流程及操作要点

### 4.1 施工流程

沟槽开挖与场地平整 → 桩位测放 → 钢管管体加工 → 钢管振入 → 钢管注浆 → 碎石填充与灌浆 → 钢管与圈梁交接处钢筋焊接 → 围檩施工

### 4.2 操作要点

#### 4.2.1 沟槽开挖与场地平整

在完成围护桩的施工后, 对围檩区域进行挖槽, 同时进行围护桩桩头破除与清理作业。此外在施工工作面上, 需对施工区域附近场地进行粗略整平以满足施工机械行走及起吊钢管的要求。



#### 4.2.2 桩位测放

按照围护设计图纸，采用全站仪对前置分段囊式注浆钢管桩进行定位并做好标记，在施工过程中如与基坑内桩基础碰撞可做适当调整。

#### 4.2.3 钢管桩管体加工

钢管桩管体加工前需提前规划好钢管桩管体加工场地，加工场地宜选在便于成品钢管驳运的区域，同时对加工场地进行适当平整，确保加工场地无积水。钢管桩管体加工前应先清除油污、锈斑，严格按设计尺寸下料，两节钢管采用钢套管焊接连接，注浆钢管底端布置梅花形出浆孔，钢管底端封闭，管体分布若干个囊体。

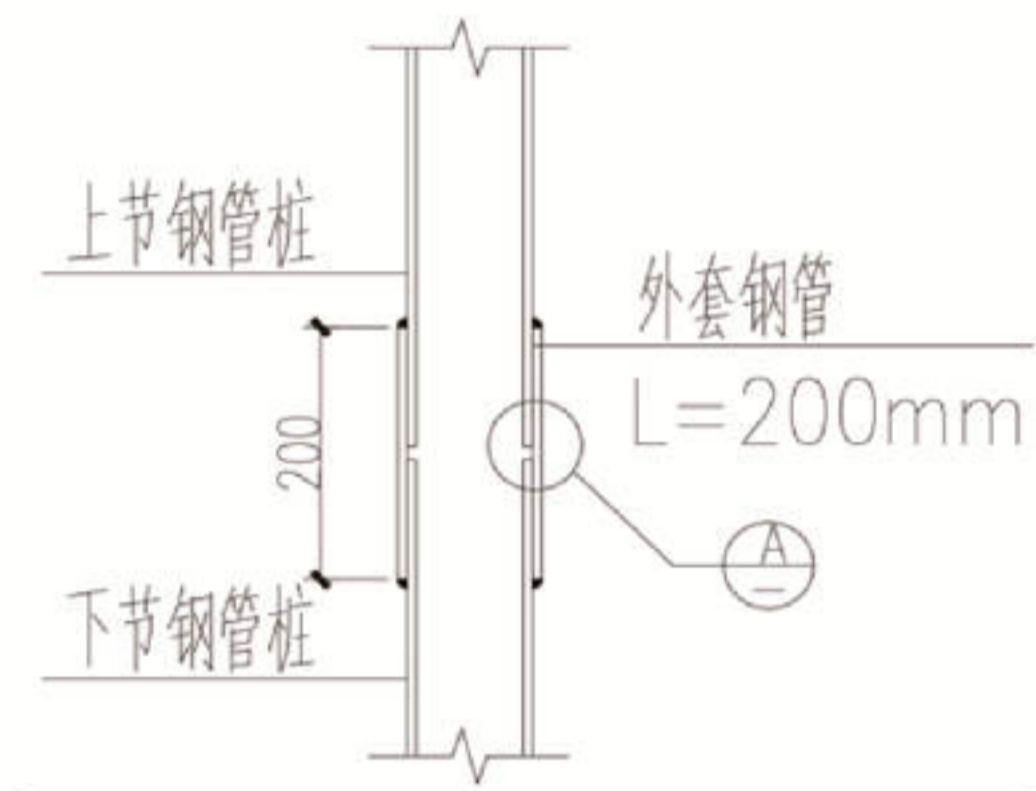
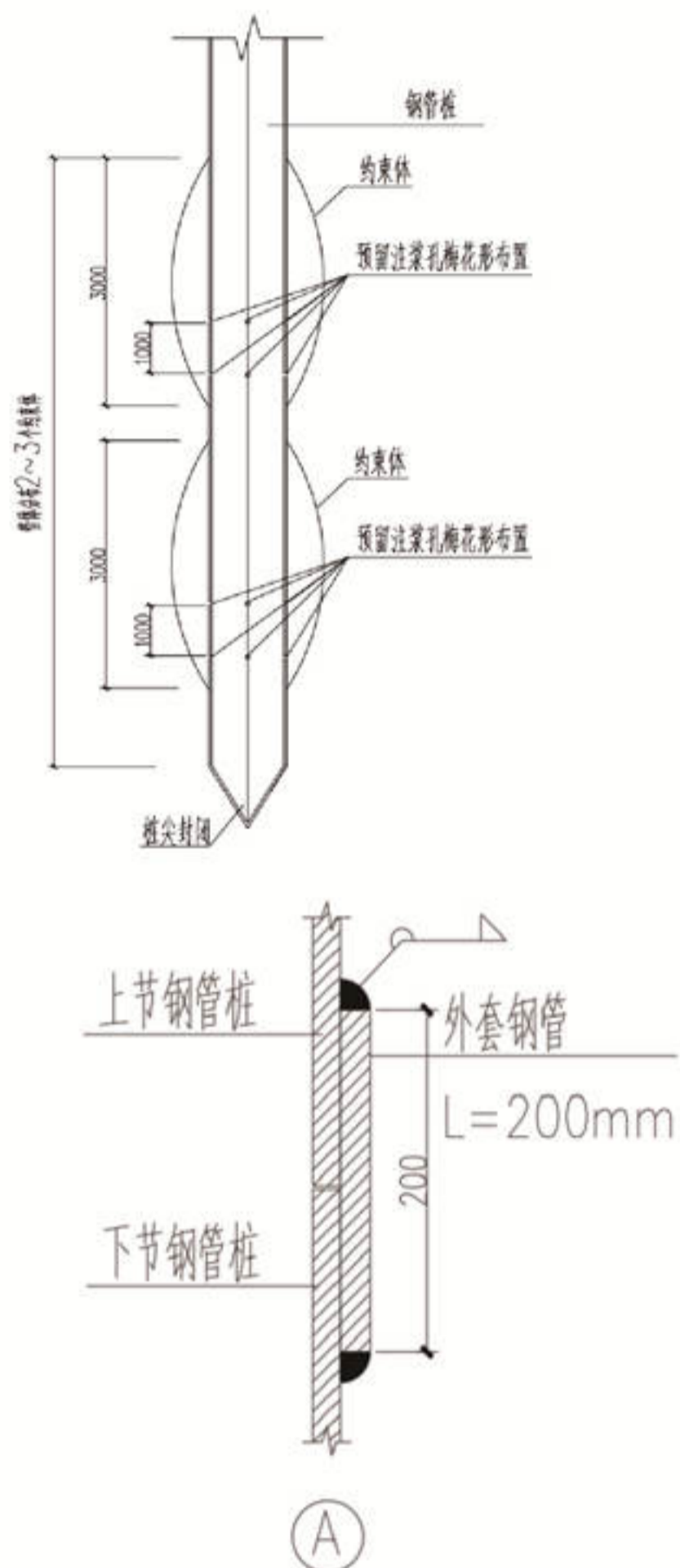

#### 4.2.4 钢管桩振入

钢管桩加工完成后吊运至施工区域，并且采用机械手直接将钢管桩振入至设计深度，振入过程中须采用量角尺严格控制钢管桩振入角度。实际施工时受周边环境的影响可根据场地条件对钢管单节长度进行控制，一般单节长度约6~12m。钢管在分段焊接后逐段振入，每个分段接头焊接完毕，应冷却约五分钟后方可继续振入。



#### 4.2.5 钢管桩注浆

钢管桩沉放到位后跟进注浆，注浆最终完成的标准以单根桩设计要求水泥用量或最终注浆压力控制为准。



#### 4.2.6 碎石填充与灌浆

注浆完成后钢管内填满20~40mm级配碎石，并用纯水泥浆液灌满。



#### 4.2.7 钢管与圈梁交接处钢筋焊接

钢管与圈梁交接处短钢筋与L型钢筋焊接，焊接时需保证焊接质量。与内置钢管冲突的圈梁底筋紧贴左右钢管壁设置；如无法避开，则断开后弯起并与钢管左右壁焊接右壁焊接，焊接长度不小于150mm。



#### 4.2.8 前置分段囊式注浆钢管支撑区域土方开挖

前置分段囊式注浆钢管支撑区域土方开挖除遵守基坑土方开挖基本规则外，还应采用岛式挖土结合配筋垫层得方式进行施工：先挖除坑边配筋垫层设计宽度的土方，到底后立即跟踪预装式钢板及止水钢板，再按设计要求施工配筋垫层，配筋垫层应采用双向环形抱箍钢筋与前置分段囊式注浆钢管满焊连接。当天开挖当天浇筑垫层，配筋垫层养护完成再挖除中部土方；基坑分段开挖长度应控制在20m以内；配筋垫层一端应浇筑至围护桩边，另一端从注浆钢管入土点外延不小于2.0m。



#### 4.2.9 前置分段囊式注浆钢管静载荷试验

前置分段囊式注浆钢管桩需进行静载荷试验并确定单桩承载力，静载荷试验要求如下：

- a、静载荷试验桩的数量：不少于3根；
- b、变形按总沉降量30mm控制；
- c、加载方向及加载量：沿注浆钢管桩轴向方向加载；设计最大加载量600kN；

d、加载应分级进行，且应采用逐级等量加载，分级荷载宜为设计最大加载量的1/10，第一级加载量为荷载可取分级加载的2倍；当桩顶沉降速率达到相对稳定标准时，



#### 4.2.10 前置分段囊式注浆钢管支撑轴力监测

钢管轴力监测点应按钢管总数的10%布置，且不少于3个，每个监测点在竖向上的位置宜保持一致，在开挖前开槽布置在圈梁以下1米范围附近；钢管轴力监测采用应变计或应变片，监测应变，并根据静载荷试验标定的桩身模量计算钢管轴力；每个截面传感器埋设应为4个对称分布。

#### 4.2.11 前置分段囊式注浆钢管桩拆除

前置分段囊式注浆钢管桩待地下室底板及其传力带形成并且达到强度100%后进行割除，割除完成后可及时进行封堵。钢管支撑上端可从前排冠梁下部拆除，下端可从底板顶面割除钢管，钢管割除后先往底板下凿除至少100mm并清理钢管内填充物，再设置止水措施，最后采用微膨胀砼或者灌浆料封孔，强度等级同底板。可施加下一级荷载。

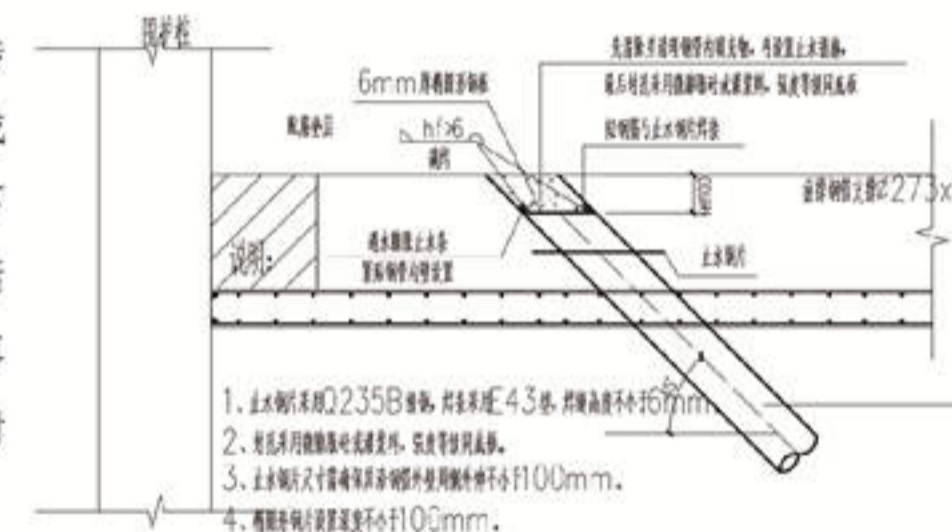

#### 5. 效益分析

前置分段囊式注浆钢管支撑施工免去了钢筋混凝土支撑施工、养护、拆除等繁琐工序，以新江湾城项目为例，单个施工班组平均单日可沉桩约7根左右，施工周期大大缩短。支护体系形成后，除了基坑周边的斜向内抛注浆钢管桩外，基坑内无支撑，大大方便了挖土机械的施工，提升了挖土效率。钢管桩拆除后可进行二次回收利用，免去了混凝土支撑拆除后运离施工场地及场外二次处理费用。

以新江湾城D5地块住宅项目为例，地下支撑体系采用前置分段囊式注浆钢管支撑和传统钢筋混凝土支撑交替使用。该项目地下建筑面积32860.4m<sup>2</sup>，前置分段囊式注浆钢管支撑施工不含税成本约为227万元，不含税单位建筑面积指标单价为69.08元；钢筋混凝土支撑施工不含税成本约为315万元，不含税单位建筑面积指标单价为98.86元。两者相比较，单位建筑面积前置分段囊式注浆钢管支撑比钢筋混凝土支撑施工成本节约29.78元，经济效益优势明显。

# 浅析基于BIM优化机房方案与节能创新

机电安装公司 陆辉

【摘要】 新技术综合应用与创新是新时代的必然趋势，本文以苏地2016-WG-46号地块仓街项目冷冻机房为背景，主要介绍基于BIM优化机房方案与综合应用，实现方案创新节能。笔者就整个过程进行总结与同行们作些交流分享。

【关键词】 方优化案 BIM技术 节能创新

## 1. 引言

目前公共商业建筑项目不断增多，规模也越来越大型化，大型商业建筑的暖通机房的设备设施也增多增大，节能低碳绿色环保施工也放在重要地位。《国务院关于加强建立健全绿色低碳循环发展经济体系的指导意见（国发2021-4号）》提出建立健全绿色低碳循环发展经济体系，促进经济社会发展全面绿色转型，是解决我国资源环境生态问题的基础之策。深入推动技术创新、模式创新、管理创新，加快构建市场导向的绿色技术创新体系。

《建筑业10项新技术（2017版）》的推广应用新技术，实现机电安装全过程绿色施工，这是机电安装未来发展的方向，因此机电安装过程中优化方案就是其中之一，它要考虑到节能创新、降低成本、节约资源这些方方面面，这才是优化的关键和目的。

## 2. 工程概况

### 2.1 项目简介

苏地2016-WG-46号地块仓街商业项目，东临相门城墙及护城河、西与仓街、北靠耦园、南接干将东路及苏州大学，周边文化遗产、名人故居众多，资源条件得天独厚，项目是一个仿古建筑商业群与现代商业相结合的综合体。图1



项目建筑层数为地上二层，仿古建筑商业群；地下一层为超市、影院、餐饮、零售；地下二层为零售；地下三层为人防及停车库、设备用房等公共区域。地块总建筑面积为：135785.22m<sup>2</sup>，结构形式为框架加剪力墙结构。本项目是龙信建设集团与仁恒集团苏州分公司签约的机电专业总包合同，造价8900万元。

### 2.2 项目冷冻机房情况

冷冻机房内有冷水机组、循环水泵、水处里机组、定压补水机组、分集水器、风管、空调水管、高低电缆桥架、电控箱等设备和综合管线。

## 3. 基于BIM优化机房方案与目标

### 3.1 目标

3.1.1 设备管线布置整齐美观，合理可靠，经济安全。重点是管线路由短、弯头少、安装维护操作方便以及施工简单的暖通机房最佳深化方案进行分析和研究。

3.1.2 原设计机房面积优化深化后机房面积减少8%左右，节省投资成本。

3.1.3 优化出的面积，作为运维备件间，方便日后管理。

3.1.4 优化深化后水管、风管、桥架、电缆减少，节省材料3%以上；

3.1.5 减少支吊架种类数量方便制作，降低成本，提高工效。

3.1.6 图纸详全方便预制加工，减少高空作业，节省人工5%以上。

3.1.7 优化管线节点设计，降低运行能耗。

3.1.8 机房电气控制箱集中，方便操作。

3.1.9 比原计划工期提前5%左右。

3.1.10 设置二维码，施工管理方便，安全可靠。

### 3.2 优化重点与难点

3.2.1 如何合理优化机房布置，提高面积利用率，需要研究。

3.2.2 机房管线密集，管径大，专业多，分布散。

3.2.3 管线多重量不一，要求不一，综合支架需要统筹考虑。

3.2.4 管线复杂，安装技术要求高，需要深化设计、方案比较，降低安全质量风险，降低工程费，节省开支。

3.2.5 经过优化布置，适当提高空间高度，使机房有更好的视觉效果。

### 3.3 优化创新关键点

3.3.1 管线综合排列有序集中，通过优化创新减少分散，路由缩短，减少水泵设备能耗损失，留有运维存放备件房间。

3.3.2 方案深化经过优化，方便预制加工，施工作业图更齐全，加工尺寸、安装尺寸更详尽完整管线、支架有利于工厂化生产。

3.3.3 机械化作业程度提高，减少用工，减轻劳动作业强度。

3.3.4 降低工程成本，提高经济效益。

3.3.5深化图的完整性，施工平面图、节点图、加工工艺图、安装装配图和三维效果图、模拟安装节点图、支吊架图、支吊平面布置图。3.3.5深化图的完整性，施工平面图、节点图、加工工艺图、安装装配图和三维效果图、模拟安装节点图、支吊架图、支吊平面布置图。

#### 4.研究方案分析方案

方案研究过程中，寻找布置美观合理、管线路由最短、减少弯头阻力、安装维护操作方便、节能低碳、安全可靠、经济可行的优化细化的暖通机房最佳的深化设计方案及方便施工。

##### 4.1方案研究思路

方案一原设计的方案；方案二原设计的设备不变，管线优化深化；方案三不改变原设计的意图，对管线和设备进行全方位调整优化。

##### 4.2方案一（原设计的方案）

###### 4.2.1设计平面图（图2、3）

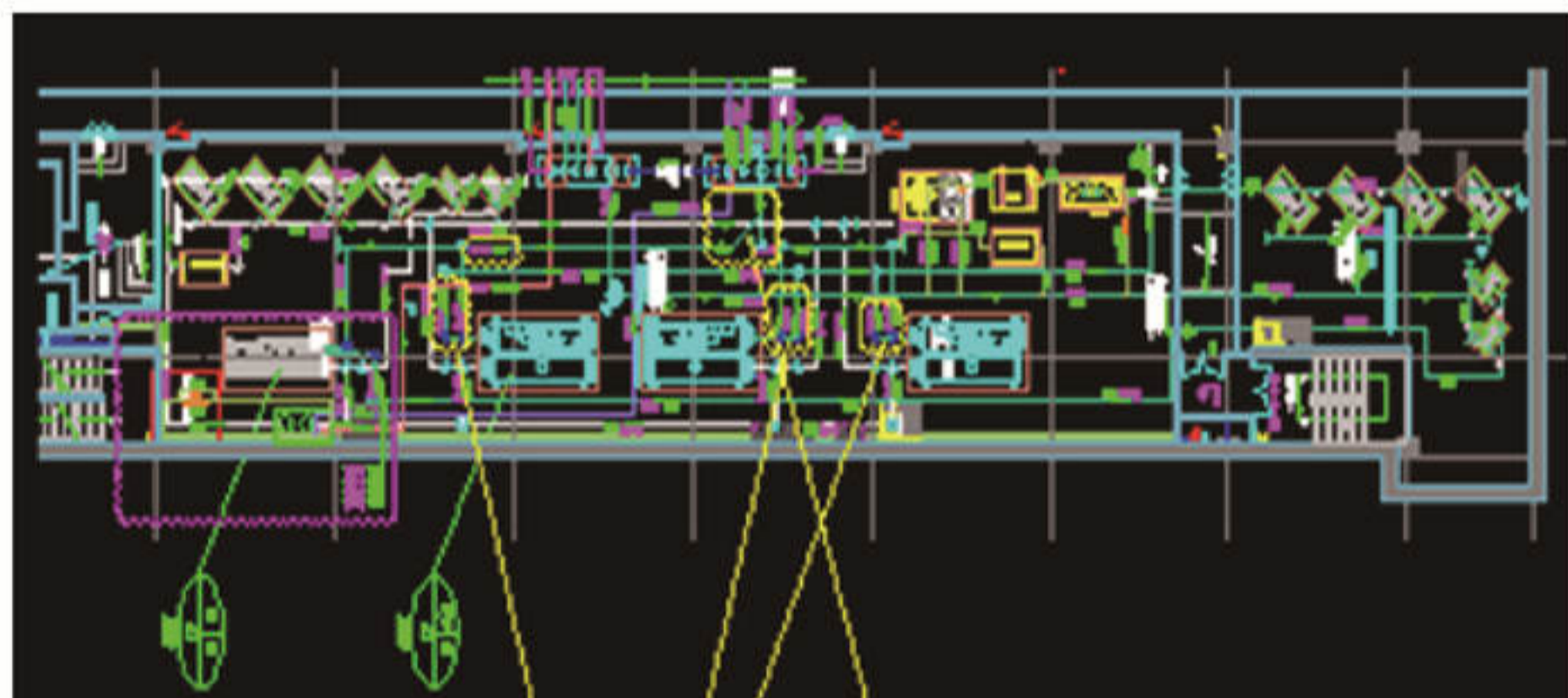
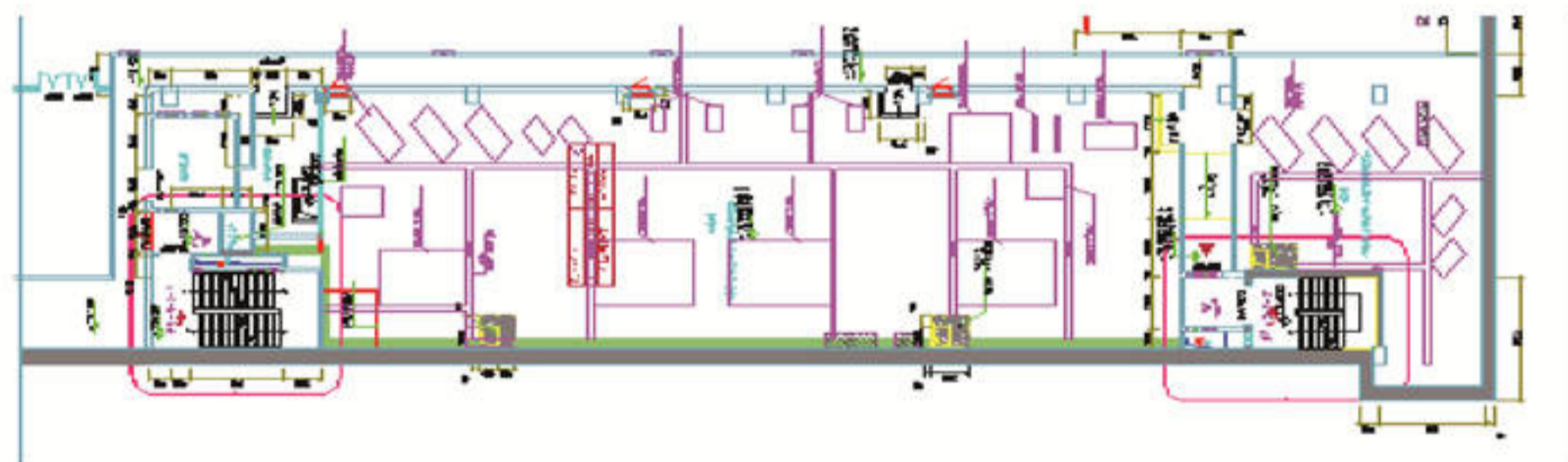

4.2.2方案一统计表4.2.2方案一统计表

| 方案一 |        |      |    |      |    |
|-----|--------|------|----|------|----|
| 序号  | 分项分部名称 | 数量   | 单位 | 分析说明 | 备注 |
| 1   | 机房面积   | 850  | M2 |      |    |
| 2   | 标高     | 3.00 | M  |      |    |
| 3   | 水管     | 516  | M  |      |    |
| 4   | 风管     | 15   | M2 |      |    |
| 5   | 弯头     | 86   | 个  |      |    |
| 6   | 桥架     | 150  | 米  |      |    |
| 7   | 电缆     | 11   | 条  |      |    |
| 8   | 支架     | 198  | 米  |      |    |
| 9   | 碰撞点    | 21   | 点  |      |    |
| 10  | 排水沟    | 38   | 米  |      |    |

4.3方案二原设计的设备不变，管线优化深化（略）

4.4方案三设计的管线和设备都进行调整优化深化

4.4.1 平面图，三维图，剖面图，支吊架图（图4）

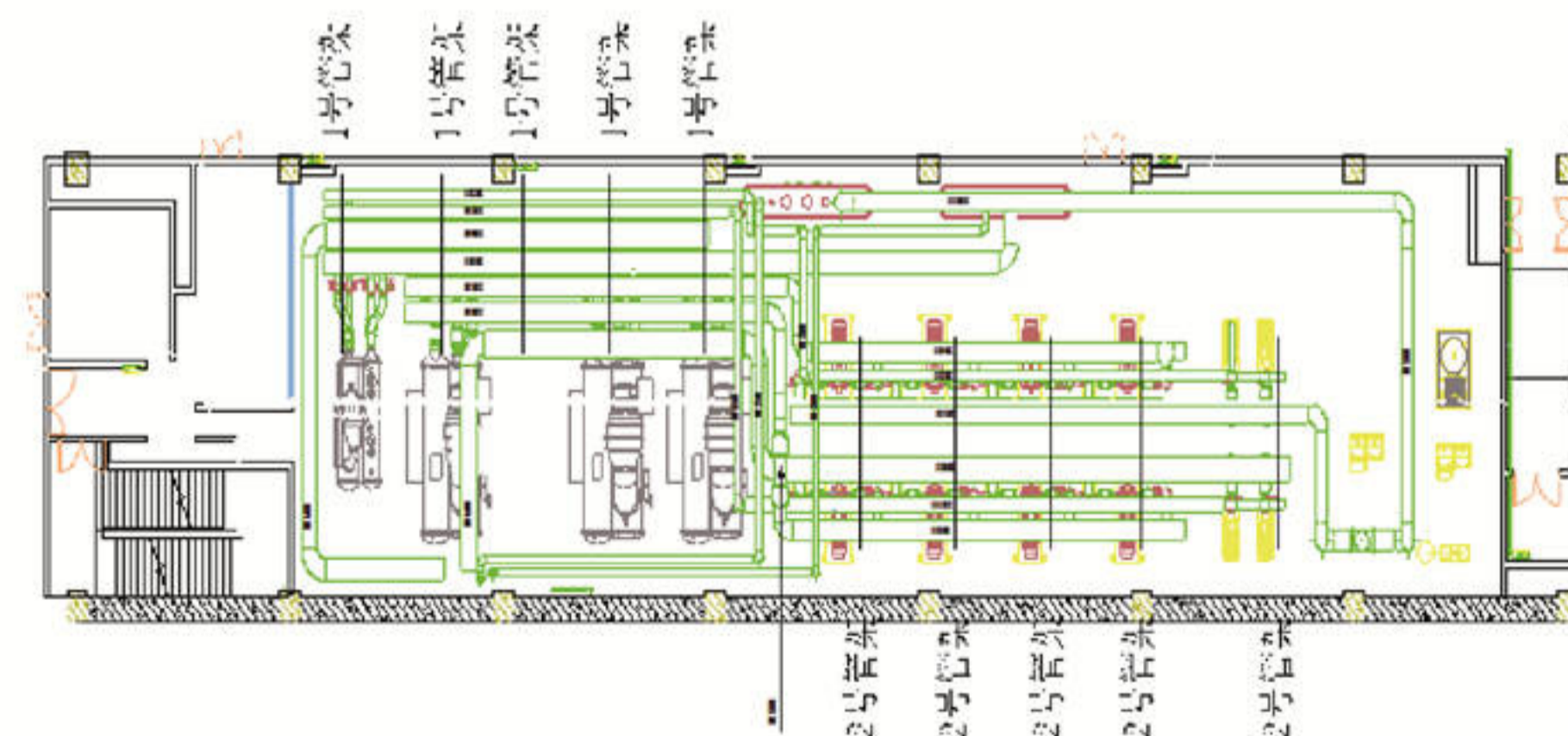





图4平面图，三维图，剖面图，支吊架图

4.4.2 方案三统计表

| 方案三 |        |       |    |                    |    |
|-----|--------|-------|----|--------------------|----|
| 序号  | 分项分部名称 | 数量    | 单位 | 与方案一对比分析说明         | 备注 |
| 1   | 机房面积   | 795   | M2 | 省出 850-785=65M2    |    |
| 2   | 标高     | 3.30  | M  | 高出 3.3-3.0=0.30M   |    |
| 3   | 水管     | 460.4 | M  | 减少 516-460.4=55.6M |    |
| 4   | 风管     | 11.79 | M2 | 减少 15-11.79=3.21M2 |    |
| 5   | 弯头     | 74    | 个  | 减少 96-74=22 个      |    |
| 6   | 桥架     | 132   | 米  | 减少 150-132=18M     |    |
| 7   | 电缆     | 253   | 米  | 减少 280.5-253=27.5M |    |
| 8   | 支架     | 198   | 米  | 减少 224.8-198=26.8M |    |
| 9   | 碰撞点    | 15    | 点  |                    |    |
| 10  | 排水沟    | 32    | 米  | 减少 38-32=6M        |    |

4.5 三种方案比较分析小组讨论过程

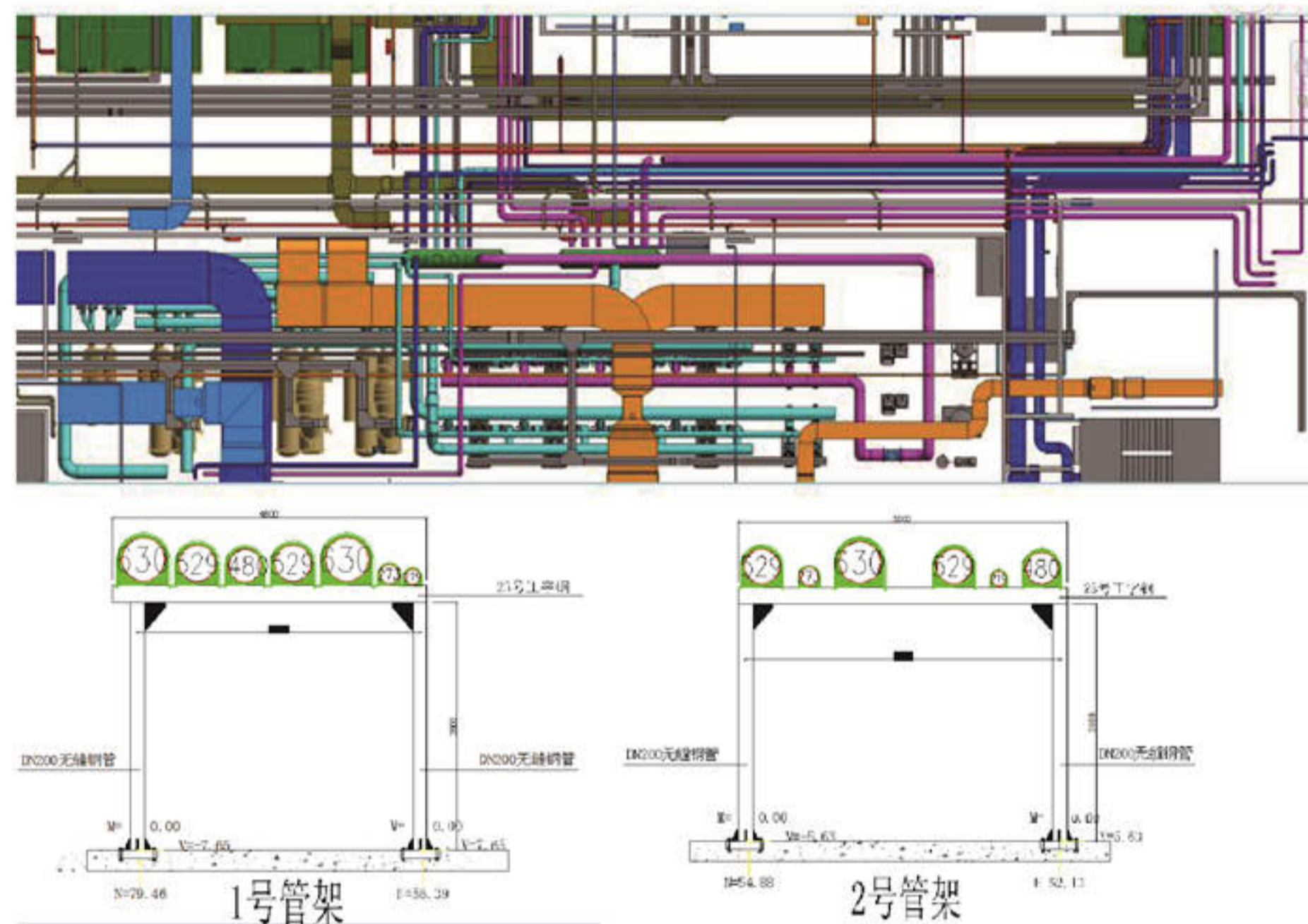
4.5.1 小组讨论过程 (图5)



| 方案 | 施工便捷性        | 经济性            | 整体效果 | 工期      | 备注 |
|----|--------------|----------------|------|---------|----|
| 1  | 面积大, 施工量大    | 成本高            | 一般   | 原定      |    |
| 2  | 面积大, 施工量稍微缩小 | 成本略低           | 有改变  | 比原定提前   |    |
| 3  | 面积缩小, 施工量变少  | 成本有明显降低, 节能、节地 | 较好   | 比原定提前五天 |    |

4.5.2 方案结论

在原设计上充分对机房面积和管线优化及设备集成, 达到安全可靠、经济美观、节能、节约工程成本。经方案统计比较分析和充分论证, 认为方案三可行, 可以走申报审批流程。

4.6 优化方案图纸经审核审批 (图9)



5. 结语

综上所述, 机房方案经过优化, 达到了创新节能效果, 降低了成本, 节省了工程费用。新技术的应用与创新是企业竞争的主战场, 只有不断组织人员研究新技术综合应用, 勇于创新, 大胆实践, 不断探索总结一些成功的经验, 从而提高机电安装质量和水平, 促进机电安装企业可持续发展。

# 学习贯彻党的二十大精神 推动龙信建设高质量发展

龙信建设集团党委副书记、董事长 唐爱东

**举**世瞩目的中国共产党第二十次全国代表大会10月16日上午在人民大会堂隆重开幕。这是在全党全国各族人民迈上全面建设社会主义现代化国家新征程、向第二个百年奋斗目标进军的关键时刻召开的一次十分重要的大会。事关我们党和国家事业继往开来，事关中国特色社会主义前途命运，事关中华民族伟大复兴。

我们龙信建设集团党委积极组织各党支部及党员群众集中收看党的二十大开幕会，并利用学习强国等平台，深入学习贯彻党的二十大精神。通过学原文、悟思想，着力深化我们龙信建设党员干部对会议精神的认知认同和学思践悟，凝心聚力向前行。通过认真学习党的二十大报告，也让我受益良多，收获颇丰。

习近平总书记的报告高屋建瓴，站在民族复兴和百年变局的制高点，阐述了具有里程碑意义的新时代十年的伟大变革，提出一系列新思路、新战略、新举

措，科学谋划了未来5年乃至更长时期党和国家事业发展的目标任务和大政方针。思想深邃，体现了百年大党立志复兴的大志向、引领时代的大担当、不负人民的大情怀、兼济天下的大格局，是我们党团结带领全国各族人民在新时代新征程坚持和发展中国特色社会主义，向第二个百年奋斗目标进军的政治宣言和行动纲领。

报告中再次强调了两个毫不动摇：毫不动摇地巩固和发展公有制经济。毫不动摇地鼓励、支持、引导非公有制经济发展。保证各种所有制经济依法平等使用生产要素、公平参与市场竞争、同等受到法律保护。作为企业的负责人我深刻领悟到坚持党的全面领导是坚持和发展中国特色社会主义的必由之路，更是我们民营企业高质量发展的坚强基石和根本保证。

我们龙信建设作为大集体企业改制过来的股份制企业，我们既是改革开放好政策的亲历者、实践者，更是受益者和感恩者。

在今后的发展中更要坚定不移地听党话、跟党走，努力当好“自己人”；要坚定不移地贯彻好新发展理念，推动我们这种民营企业高质量发展；更要坚定不移地把龙信建设的发展融入国家发展大局，勇担时代使命。

过去的十年，是党领导中国经济稳健前行的十年，也是党指引民营企业健康成长的十年。党的二十大报告提出中国式现代化，为民营企业长远发展指明方向，提供根本遵循，使我们目标更加明确、信心更加坚定、力量更加凝聚、行动更加果决，进一步增强了做精做强民营企业的紧迫感、使命感、责任感。可以预期的是，党的二十大必将赋予我们民营企业新的使命、新的担当，必将开启我们高质量发展的崭新篇章。

报告中多次提及的高质量发展，高质量发展是全面建设社会主义现代化国家的首要任务，同时强调要坚持把发展经济的着力点放在实体经济上，推进新型工业化，加快建设制造强国、质量强国、航天强国、交通强国、网络强国、数字

中国。这些重要论述振聋发聩，不但彰显了我国告别粗放经济、拥抱改革转型的坚定信念，同时也给我们传统建筑企业向数字化转型指明了方向。要真正实现高质量发展，我们建筑企业需要高度重视全局视野和系统思维，特别是要从战略到执行，打通信息孤岛，闭环落地数字化转型。

面对这几年来，新冠疫情及国家对房产政策的调整，对于我们龙信建设影响很大。但是我感到，建筑业是国民经济的支柱产业的地位还没有变。2021年，建筑业总产值达到29.3万亿元，是2012年的2倍多。十多年来，发生改变的是建筑业在转型升级，以及从建造大国迈向建造强国。今后的建筑产业现代化程度将大幅提升，工程质量稳步提高。装配式建筑、建筑机器人、建筑产业互联网等一批新产品、新业态、新模式初步形成。

通过学习党的二十大精神，我更深深地领悟到四个词：忠诚、自信、担当、开放。

**忠诚：**我们龙信建设要做“永葆忠诚”的新企业。党的十八大以来，以习近平同志为核心的党中央始终坚守初心使命，团结带领全国各族人民披荆斩棘、拼搏奋进，党和国家事业取得了历史性成就，中国特色社会主义进入了新的发展阶段。习近平同

志是全党拥护、人民爱戴、当之无愧的党的核心、军队统帅、人民领袖，是新时代中国特色社会主义思想的掌舵者、人民的领路人。尤其是经历了这三年的疫情抗击战，我们的民族自尊心、自信心、自豪感更加增强，我们生在红旗下，长在春风里，生于盛世，享受着安居乐业，感恩祖国的庇护！而我们作为新时代十年伟大变革的亲历者和见证者，无不感到欢欣鼓舞、豪情满怀。这让我更加深刻地认识到，作为一名党员、作为以党建引领发展的民营企业的管理者必须要把“忠诚”二字永记心头，把永葆对党的忠诚镌刻在胸怀上、落实在行动上。把“两个确立”转化为坚决做到“两个维护”的自觉行动。政治上坚决忠诚核心，行动上始终维护核心。做到思想上高度认同、政治上坚决维护、组织上自觉服从、行动上紧密跟随，永远听党话、跟党走，履职尽责、做好本职工作。我们龙信党委要根据党建新提法、新发现、新要求组织好党建活动。

中国革命之所以能取得成功，离不开无数忠于党的理想信念的革命者。去年我们龙信建设党委带领我们去遵义学习。湘江血战，娄山关战斗、先烈们向死而生、一往无前，红军将士用生命诠释了忠于革命忠于党的信念。

同样，我们龙信建设这么多年的发展，从小到大、从弱到强，离

不开以党建引领，离不开所有一代代忠诚于企业的员工；他们认可企业，在心灵上完全地投入工作中，不受外界诱惑的干扰；吃苦耐劳、默默奉献、不计较个人得失，持续地为企业创造价值。对于我们员工来说，只有对企业的忠诚，时刻捍卫企业的利益，与企业同呼吸、共命运，才能实现我们人生价值和理想。

龙信建设的发展就像一艘航行在大海里的船，它不可能一直一帆风顺，总会遇见惊涛骇浪，遇见坎坷和挫折。我们每一个员工都是这条船上的水手。我们的命运和这条船紧紧拴在了一起，特别是在发展不顺利的时候，更需要大家忠诚于公司、齐心协力，全力以赴。

忠诚就是服从，就是不折不扣执行上级的决策。从大的方面来说，我们每一个企业就像一个螺丝，国家需要我们拧在哪里，我们就拧在哪里。从小的方面来说，员工也要有螺丝的精神，企业需要我们拧在哪里，我们就拧在哪里。服从是不讲条件的，不是说有利于自己的就服从，不利的就不服从。

忠诚是发自内心的，绝不是信誓旦旦的空洞口号。今日的龙信建设人多事繁。设计再有效的监督制度，也难免有漏洞，更需要我们全体员工，特别是高级管理者有忠诚之心，领着干抢着干。

**自信：**我们做“眼中有光”

的人。通过学习，使我更加充满自信。习近平总书记指出：“中国有坚定的道路自信、理论自信、制度自信，其本质是建立在5000多年文明传承基础上的文化自信”。这一自信，充分彰显了新时代中国特色社会主义的蓬勃生机和活力。这一自信，归根结底来自对党坚强领导的自信。

正是有了这份自信，“江山就是人民，人民就是江山”。百年以来，我们党从嘉兴南湖小小红船到成为领航中国行稳致远的巍巍巨轮，从荆棘之路走向金光大道。

人要有自信，国家要有自信。我们企业同样要有这样的品格。一定要有自信心。我们龙信建设64年的发展史，从无到有，从小到大。都是一代代人，在党的领导下，抬头望路，埋头做事，撸起袖子加油干，努力把工作融入生命的历程中，终于造就了现在的龙信建设。虽然，这两年我们行业、企业遇到了很大的困难，在这个关键时刻，我们更不能灰心丧气，要勇于承担责任，要努力进取，我们要坚信，龙信建设的明天会更好。

萧伯纳说过这样一句话：有信心的人，可以化渺小为伟大，化平庸为神奇。增强信心可以让普通人做出惊人的事业。

我们的自信来自于哪里呢？

在于我们龙信建设的企业文化优势。龙信建设从诞生、成长到成

熟，龙信建设一直在营造“家”的文化，使得我们企业有极强的内部凝聚力。中华民族是一个亲情至上的民族，从家庭到企业、到国家，“家是最小国、国是千万家”。营造“家”文化，就是要把企业与员工之间打造成命运共同体，维护好、发展好员工的根本利益，共建共享，共同富裕；就是要以心交心，尊重民意，广开言路，不断改进工作的方式方法；就是要坚持在点滴细节上给予职工关心、关注、关爱，努力为他们解难事、办实事、做好事；为职工提供成长的平台，不断丰富龙信建设“家”的内涵。

加强“家”文化建设，更要承担“家”的责任，将龙信建设这个小“家”融入到社会这个大“家”，就是要积极承担社会责任、履行社会义务，做好公益活动，为“家”的稳定作出努力。我们企业当与国家同进退、共荣辱，同呼吸、共命运。我们龙信建设的根基终究要扎根于祖国大地，终究要将自身命运融入民族复兴的伟大进程。

在于我们龙信建设的企业制度优势。我们龙信建设是从大集体企业改制过来的，从骨子里，从根本上有着公有制的基因。这么多年一直以党建引领企业的发展。“支部建在项目上，党旗插在工地上”。在日常管理中坚持党的群众路线，

坚持下基层接地气，贴近职工、贴近一线、贴近实际。发挥好党的领导核心作用、基层党组织的战斗堡垒作用和共产党员的先锋模范作用。尊重员工的首创精神，调动员工的积极性和参与热情。在项目建设一线，汇聚了龙信建设许多党员干部、入党积极分子和各类专业人才，他们是推进项目建设的骨干力量。

龙信建设是大家的龙信建设，决不是几个少数人的龙信建设。我们龙信建设存在的意义就是为社会创造价值、为员工创造幸福。员工就像水、企业就像船，水能载舟亦能覆舟；员工就像鱼、企业就像水，有了水鱼才能存活，反之没了鱼的水也就是一汪死水。

**担当：**做“肩上有责”的新时代企业。通过学习，我对“为什么人担当”、“担当什么”、“如何担当”等问题有了更加深刻的理解，更被以习近平同志为代表的中国共产党人那种“我将无我，不负人民”强烈的担当精神所感染、所震撼。人民至上、脱贫攻坚、新冠疫情等字眼证明了党在一件件大事上做出的正确领导，诠释着中国共产党的初心与使命。敢于担当是中国共产党人的优良传统和精神特质，也是我们党能够改变中华民族命运的重要原因。没有中国共产党人的担当精神，就没有中华民族的今天，就没有中国人民今天的幸福

生活。

新冠疫情爆发，龙头房企暴雷，俄乌战争点燃，世界局势越发紧张……这两年各种不可预见的情况，此起彼伏。建筑业可以说是重灾区。所以我们龙信建设应该如何面对这些情况呢？关键还是要有担当。“事不避难，勇于担当”。有了担当精神就能敢于面对大事难事，主动作为、不退怯。

我们龙信建设全员要学习，提升担当精神。

首先，龙信建设自上而下重视抓好政治学习，提升责任担当的理论基础，让我们的党员干部群众想担当，具备担当意识。只有理论上清醒，文化上指引，才能政治上坚定、方向上明确、行动上自觉，自觉做到学以立德、学以增智、学以创业。

其次，建立健全体制机制的引导、约束、激励。弘扬责任担当精神，让员工们敢担当。在龙信建设中要旗帜鲜明地鼓励担当者、支持担当者、保护担当者，广泛宣传埋头苦干、开拓创新的先进典型人物及事迹，大力倡导讲责任、讲担当的良好风气。用人导向上要形成“能者上庸者下劣者汰”的选人用人机制，把勇于担当、认真负责、脚踏实地、没有私心的员工放到重要岗位上，形成“有为就有位”的良好氛围。

最后，要让员工们能担当。增

强全员政治思想教育、业务能力的培训，把培训工作做实、做细、做出成效，真正实现人人参与、人人提升的目的，努力打造一支政治素养过硬、技术能力高超的员工队伍，提升履职能力。在工作中说实话、谋实事、出实招、求实效，以钉钉子精神做实做细做好各项工作。

对担当的理解通常可以分为两个层面。小的方面是指个人做好份内工作的责任担当，大的方面就是指我们企业的社会担当。

海门是张謇的故乡，张謇“母实业、父教育”的思想深深植根于海门人民血液之中。张謇在南通创建了许多中国第一：中国第一所师范学校、第一家博物馆、第一家股份制纺织企业、第一所设完全科的女子师范、第一所盲哑学校等等，他一生共创办了20多家企业，370所学校，可谓旷古一人。张謇精神具体是什么？是爱国报国情怀，是坚守实体经济，是勇于创新的精神，更是主动承担社会责任。是经济与家国情怀，义与利、公与私、国与家理性的融合。

我们龙信建设更要向张謇学习，要坚守爱国情怀，以国家富强、民族振兴、共同富裕为己任；坚守实体经济、产业报国、实业强国；坚守社会责任，积极承担社会责任。多年来，我们扎

根海门大地，为家乡的经济建设和发展奉献了绵薄之力。龙信建设发展至今，依赖于党的政策扶持和社会的关心支持。作为社会的一员，我们不能忘恩负义，当党和政府、人民需要的时候，我们龙信建设也应该义不容辞地担起责任，毫不吝啬地回报社会。历年来龙信建设用于修桥铺路、兴教办学、帮困扶贫等各类慈善公益事业的费用累计超一亿元。

在今后的日子里，我们龙信建设更要回报社会，主动履行社会责任、尊师重教，积极倡导捐资助学、关注民生，大力支持社会公益，企业发展不忘弘扬带领百姓实现共同富裕的大爱精神。

**开放：**习近平总书记说过“以开放纾发展之困、以开放汇合作之力、以开放聚创新之势、以开放谋共享之福”。开放带来进步，封闭必然落后。全面开放新格局，中国开放的大门不会关闭，只会越开越大。

我们龙信建设要如何通过开放得以发展？

首先，继续保持开放的心态。我们必须具备前瞻眼光和全局观，明确企业长远战略目标。虚怀若谷积极向外部的先进同行学习，去学习、了解、交流、接受外界新鲜的事物，突破自己的局限性。现代社会日新月异，飞速的发展，新的知识、新的技术、

新的工艺、新的趋势不断涌现。如果我们停留在原有的成绩上，固步自封，那么结果就一个，我们龙信建设会被市场无情的淘汰。

我们龙信建设内部也要营造一个开放的环境，让员工敢于、乐意表达分享他们创新性想法和建设性的建议，从而激发企业的创新性与活力。

其次，开放包含了我们龙信建设需要在思想观念、认识路径的转型升级。并产生与之适应、匹配的思维与方法。国有企业是国民经济发展的支柱，对整个经济发展起着主导作用，始终是巩固我国社会主义制度的坚强物质力量。2021年开始，中建、中铁、中交、中铁建新签合同额不断突破新高。特别是大型的铁公基项目。我们龙信建设在今后还须加深与央企和地方国有企业的合作。无论是从股权、项目，采取多种形式与内容统一于促进企业合作共赢的实践中，取长补短、相互促进、共同发展，在合作下扩大规模优势，提升企业竞争力和创新力。

再次，开放还包含了我们的业务覆盖范围和领域。逐步从单一民用建筑建造向生态环保领域、水利市政道路领域、养老、海外工程、供应链金融、土地开发等领域尝试；加大与地方政府平台公司的合作；组织精干团队参与全过程工程咨询，及有步骤地尝试生存和发展

空间由城市逐步向广大乡村转移，在乡村振兴的大潮中抢占先机、占领制高点。

最后，开放也要求我们突破固有经营模式，实现绿色发展。建筑业“十四五”规划中一再强调建筑工业化、数字化、智能化、绿色建筑。可以预见不久的将来，这些领域会有重大突破，传统的建造方式、用工方式、施工组织模式将迎来翻天覆地的调整。所以现在我们就要在装配式建筑、智慧建筑布局转型，抢占先机。未来的市场是留给具备开放意识，与时俱进的企业的。

党的二十大报告博大精深，内涵丰富，充分展示了以习近平同志为核心的党中央坚定的信念追求、强烈的使命担当、真挚的为民情怀。通过学习二十大报告，我明确了发展方向，增强了发展信心。学习是为了进步，学习是为了更好的指导实践。作为党员干部的我们要切实把习近平新时代中国特色社会主义思想贯彻落实到全过程工作中，学以致用、知行合一，真正转化为实实在在的工作举措和具体行动，更好地指导实践、推动工作。我们龙信建设既要根植于自身的资源禀赋，做强做精主业，提升供给高质量产品和服务的能力，提升产业链水平和竞争力，这是发展的土壤；又要顺应行业的变化，顺势而为、谋势而动、弥补短板、调配资

源、重点突破，这是前进的方向。努力实现龙信建设的高质量发展。

## 守正创新 踔厉前行 谱写龙信发展新篇章

### ——学习二十大报告感悟

龙信建设集团总经理 何咸军

党的二十大报告系统总结了过去五年，以及“十八大”以来新十年的各项伟大成就，吹响了全面建成社会主义现代化强国，实现第二个百年奋斗目标，全面推进中国式现代化的号角。

报告明确提出了高质量发展是全面建设社会主义现代化的首要任务，号召我们必须坚持党的领导、坚持自信自立、坚持守正创新、坚持问题导向、坚持系统观念。会议再次提出优化民营企业发展环境，依法保护民营企业产权和企业家权益，促进民营经济发展壮大。坚持把发展经济的着力点放在实体经济上，构建绿色、智能、高端的产业化体系，全面推进乡村振兴、区域化协同发展、推进高水平对外开放。

今年也适逢建设集团第七届董事会换届，公司选举产生了新一届董事会、监事会、经营层，对改制以来尤其近三届的经营成果进行了审计确认：（对改制以来好的管理经验、制度创新、科技创新、文化建设等方面也应进行系统梳理和总结），让新一届团队心中有数、肩上有责、轻装上阵。作为建设板块经营层一员结合二十大报告精神和建设板块未来发展谈几点感想。

改制以来公司在行业内奠定的地位、创立的口碑；实践的一系列模式创新、科技创新得益于公司的高速发

展，得益于改制初陈祖新董事长推行的一系列政策，聚焦主业、聚焦市场、以人为本，充分调动和激发了核心团队的创业热情，同时也踏上了时代的风口。实现了企业做强、员工做富、也更好的履行了社会责任。

近两年房产、建筑行业的深度调整（本质上去产能的过程），严峻的国际环境、以及新冠疫情的叠加影响，施工企业遇到了前所未有的困境。年初建设集团确立了“控风险、强管理、稳发展”的发展基调，“活下去”成为企业的首要任务，同时练好内功，把手头的项目做好。一年来经营团队围绕年初目标，根据工作的轻重缓急，排好各项工作计划，以问题为导向，聚焦风险单位和风险点，围绕资金、履约、信用、诉讼、保交房等方面做了大量工作，制度层面也打了一些补丁，正如一位哲学家所说的，“雪崩时，没有一片雪花是无辜的”。有些问题积重难返，没有从根本上得到解决。但留给我们的教训深刻，对未来有很好的借鉴。

当前建设板块存在的主要问题有哪些呢？有业务模式方面的，也有内部组织管控方面的。更多是内控方面的问题。

1、业务模式的单一，公司98%的业务是房建业务，80%以上的业主是民营房企，鸡蛋都在一个篮子里，房产调控收紧，应收款账期拉长，各类

风险矛盾立马爆发，加上有些分子公司前面这些年吃光分光，没有积累，矛盾就更加突出，拖累整个集团。

虽然我们是全产业链，各专业公司基本也是做内部总包公司的业务，形势好的时候都活得可以，一但不好，整个“产业链”上下游都受影响，内部产生大量的三角债。

2、监管的缺失，紧缩时期经营不善的分子公司慢慢露出了底色。集团对子公司的盈利水平，财务状况基本处于盲区，没有积累的子分公司为了内部分配把“应收款”当利润分掉了，业务好的时候可以掩盖经营的不善，一但业务收缩就入不敷出，亏损立马暴露，产生大量的法律诉讼、民工纠纷。

3、全资公司创立初期，相关负责人从母子公司抽调来的，享受公司平台的各项资源（业务、借款），又不愿意接受集团的各项管理考核，相关风险、抵押机制也不到位，导致责任主体不清晰。有些全资公司管理基础薄弱，人员东拼西凑，一味追求规模，加上一些主要人员没有敬畏之心，导致公司借款迟迟不还，出现亏损。

4、集团对全资公司的管控力度不到位、一方面人员能力不足，一方面方法不当，各项检查浮于表面，不能及时发现问题，也不能及时处置问题。

5、对公司的价值认同没有，因为公司组织管控的能力弱，导致公司的各项管理制度不能真正落实，有些

分公司只讲自己的利益，不管集团的利益，为了小利益可以挥霍集团的信用、品牌和口碑。有些分子公司做一个业主断一个业主，不走正道，严重透支集团信用。

6、内部信用缺失，有些分子公司各项借款、欠款从不考虑归还，出现诉讼恶意绑架公司，还在不断增加新的债务，对内部合作的分包单位恶意拖欠工程款，有些欠款四到五年。对公司内部整个经营生态起到严重的负面影响。

7、人才队伍的断层。导致公司人才选拔的面很窄，不能充分竞争，不能把合适的人放到合适的岗位。有些公司负责人人品、能力不足以带领整个团队，导致分公司发生亏损，给集团带来麻烦。

建设板块未来如何坚持高质量发展？

二十大对未来的发展指明了方向，刚刚结束的中央经济工作会议也把“拼经济”放在首要位置，随着疫情的放开，发展终究是企业的主题。2023年也是谋发展的一年，坚持龙信的核心价值观，走正道是我们始终必须要坚持的方向。

1、回归本质，每建必优，以口碑赢市场。

龙信在市场上的口碑是我们精益求精、每建必优的精神，不管科技如何发达，社会如何进步，如果我们提供的产品到处渗漏、开裂老百姓就不会买账，最终要葬送市场，未来我们要聚焦项目本身，老老实实把产品做好，把口碑做好，不怕没有市场，把

龙信的工艺标准发扬光大，也是对行业、对社会的贡献。社会越是浮躁，我们越要守正创新。

2、夯实责任主体，构建成长平台、实现共同富裕。

龙信是全体龙信人的平台，要把这个平台维护好，打造好需要大家共同努力，共同维护，只有基于合理的规则、基于公平的机制才能把这个平台打造好，对于只有个人利益、不顾集体利益；只有眼前利益、不管长远利益的个人和组织一定是不会真心维护好这个平台的。未来一定以项目为考核主体，以项目团队为责任主体，推行风险抵押机制，施行目标指标考核，利益共享、风险共担。

3、强化过程监管。  
信任不能代替监督，权力一定用在阳光下。未来要充分发挥审计、监督的作用。职能部门要有为不越位。要守好目标成本，做好过程的动态检查，及时发现问题的，解决问题，及时预警，把问题消灭在萌芽状态。

4、加强区域深耕，做好模式创新。

2023年要继续做好区域深耕，尤其安徽滁州区域、淮安区域、南通区域，构建集团——区域——项目的管理模式，集团经营层管理下沉，重点区域重点扶持、重点监管，力争形成新的局面。

加强EPC项目的承接力度，积极与央企、国企合作，发挥各自的优势，在逆境中找到龙信的生存之道。

5、聚焦行业引领，推进科技创新

随着技术、信息、产业的迭代升级，科技创新赋予了企业巨大的价值，未来公司更要苦练内功、强身健体，利用公司发布新的操作法这一契机，重点在装配式建筑、智慧建造、绿色建筑、bim技术等重点难点施工领域，挖掘技术潜力点，以全新的激励机制引导多层次工法和科技成果申报，全面对接建筑板块高质量发展战略的市场定位。

6、以人为本，培养符合龙信核心价值观的人才队伍

企业高质量发展，关键在人才队伍。要有一批认可龙信文化、认可龙信核心价值观、敢于担当、经过历练的人才储备。要有好的人才竞争机制，要加强后备人才的培养，龙信学院和人事部在日常工作中要善于发现人才、选拔好人才，要给基层历练人才机会。不看名气，看实效，把合适的人才放到合适的位置。要充分利用产业工人改革的机会培养壮大自有技工队伍，形成多层次、立体式、复合型的人才培养体系，为百年龙信提供不竭动力。

新的一年孕育着新的希望，新的希望激励着全体龙信人奋发有为，我们坚信在我们伟大的党的领导下，在控股公司的统领下，我们一定能脚踏实地，不折不扣完成各项任务，我们也必定会书写更加美好的辉煌。

## 学习精神强动力 紧盯问题抓落实 ——学习党的二十大报告的心得体会

龙信建设集团监事会主席 樊忠飞

党的二十大提出以中国式现代化全面推进中华民族伟大复兴，并将此确定为新时代新征程中国共产党的中心任务。新目标新任务振奋人心、催人奋进，新目标新任务拉高标杆、提升标准，新目标新任务召唤实干、激励担当。作为企业的党员领导干部，这将是思想的重要指引，行动的根本遵循，前行的不竭动力。

知其所长，识其所在，明其将往。党的二十大报告举旗定向、主题鲜明、思想深邃、内涵丰富，科学谋划了未来5年乃至更长时期党和国家事业发展的目标任务、大政方针，是奋进新征程、开创新伟业的政治宣言，是初心映民心、党兴耀复兴的行动纲领，是不断谱写马克思主义中国化时代化的新篇章，对于引领时代、开创未来具有重大理论意义和实践意义。回看走过的路、比较别人的路、远眺前行的路，就能清晰地发现：新时代十年的伟大变革，铸就了激荡人心的东方传奇，这是在以习近平同志为核心的党中央坚强领导下、在习近平新时代中国特色社会主义思想指引下全党全国各族人民团结奋斗取得的。

习近平总书记在二十大报告中提出，推动绿色发展，促进人与自然和谐共生。龙信集团作为房屋建筑工程的领军企业，“科技研发、房产开发、总承包施工、工业化生产”四大产业板块对于带动区域经济发展有着重要的推动作用。集团所坚持的“节能、环保、绿色”开发理念，完全符合国家的发展方向，我们要坚定不移地走下

去。集团监事会也将始终为这一发展理念保驾护航。

坚持这一理念，首要是要保证企业风险防控到位，确保集团公司经营始终处于高质量发展的轨道。根据集团第三季度经营层会议精神以及股东大会作出的决议要求，监事会针对会计师事务所对集团及所属单位截止2021年12月31日的净资产审计初步结果，发现四一六届经营期间有个别单位存在亏损以及有部分单位存在潜亏情况。这种情况，对于公司可持续发展，势必会有一些的不利影响。为及时有效地控制经营风险的扩散，提高公司持续经营能力，我们对各分子公司的经营风险划分为绿、黄、红三档进行管控。

习近平总书记指出，大自然是人类赖以生存发展的基本条件。尊重自然、顺应自然、保护自然，是全面建设社会主义现代化国家的内在要求。监事会作为企业财产的监督管理者，我们对公司负有忠实义务和勤勉义务。在公司贯彻党的二十大精神，践行“节能、环保、绿色”发展的征程中，要切实将公司发展融入国家战略、服务地区经济等重大部署，经营管理好公司财产，监督公司财产的运营，保证公司财产的安全，实现公司的经济利益最大化。为推进美丽中国建设，推进生态优先、节约集约、绿色低碳发展，做出龙信贡献。

# 学习党的二十大报告 心得体会

龙信建设集团党委副书记、工会主席 蔡飒爽

党的二十大是在全党全国各族人民迈上全面建设社会主义现代化国家新征程、向第二个百年奋斗目标进军的关键时刻召开的一次十分重要的大会，为新时代新征程党和国家事业发展指明了前进方向，也为我们集团发展提供了战略指引。

## 一、十年成就伟大变革

听完报告，我最深刻的感受是：不容易！我国这么大一个国家，走到今天不容易。在中国共产党的领导下，成为世界第二大经济体、第一大贸易国、第一大制造业国。十年来，我们经历了对党和人民事业具有重大现实意义和深远历史意义的三件大事：一是迎来中国共产党成立一百周年，二是中国特色社会主义进入新时代，三是完成脱贫攻坚、全面建成小康社会的历史任务，实现第一个百年奋斗目标。这是中国共产党和14亿中国人民团结奋斗赢得的历史性胜利，是彪炳中华民族发展史册的历史性胜利，也是对世界具有深远影响的历史性胜利。新时代十年的伟大变革，在党史、新中国史、改革开放史、社会主义发展史、中华民族发展史上具有里程碑意义。

当前，我国发展进入战略机遇和风险挑战并存期：世界百年未有之大变局加速演进，当今世界国际力量对比深刻调整，世纪疫情影响深远，逆全球化思潮抬头，单边主义、保护主义明显上升，世界经济复苏乏力，局部冲突和动荡频发，全球性问题加剧，世界进入新的动荡变革期。我国改革发展稳定面临不少深层次矛盾躲不开、绕不过，党的建设特别是党风廉政建设和反腐败斗争面临不少顽固性、多发性问题，来自外部的打压遏制随时可能升级。不确定难预料因素增多，各种“黑天鹅”、“灰犀牛”事件随时可能发生。

我们必须增强忧患意识，坚持底线思维，做到居安思危、未雨绸缪，准备经受风高浪急甚至惊涛骇浪的重大考验。前进道路上，必须牢牢把握五大原则：坚持和加强党的全面领导、坚持中国特色社会主义道路、坚持以人民为中心的发展思想、坚持深化改革开放、坚持发扬斗争精神。

## 二、转型升级重要时期

10年来，我们国家建筑业作为国民经济支柱产业的地位更加牢固，建筑产业现代化程度大幅提升，工程质量稳步提高，“中国建造”展示出强大的综合国力。享受国家发展的红利，这10年，我们集团的发展规模不断扩大，连续多年跻身中国企业500强、中国民营企业500强、中国承包商80强，发展效益大幅提升，工程设

计、建造水平、质量安全、科技创新水平显著提升，绿色建筑、装配式建筑、住宅全装修等方面处于业内领先地位，荣获“国家装配式建筑产业基地”“建设部住宅性能研发基地”“国家级博士后科研工作站”“江苏省智慧建筑工程技术研究中心”等，提升了企业品牌竞争力。

但如同我们的国家一样，我们企业同样进入战略机遇和风险挑战并存期：从去年下半年开始，从头部房企恒大爆雷开始，整个房地产市场发展急转而下，今年大部分房企都在躺平，建筑行业处境艰难。新冠疫情反复，企业发展受到疫情及行业整体下行的双重冲击。

我们要直面困难，弘扬伟大建党精神，自信自强、守正创新，踔厉奋发、勇毅前行。在党的二十大报告中，提出未来五年是全面建设社会主义现代化国家开局起步的关键时期，高质量发展是全面建设社会主义现代化国家的首要任务。建筑业作为国民经济中重要板块之一，在未来发展中有着重要的地位和作用。稳控风险，苦练内功，加强管理，匠心筑誉，提升产品和服务品质，提升龙信品牌影响力，坚持创新驱动、科技引领，以绿色建筑、装配式技术、智能建造作为企业转型升级的重要抓手，通过转型升级做加法，增强企业发展动力，让建筑更“绿”、更“聪明”，减少碳排放、实现“双碳”目标，才能确保企业活下去、活得久。

中国式现代化为人类实现现代化提供了新的选择，中国共产党和中国人民为解决人类面临的共同问题提供更多更好的中国智慧、中国力量。建筑业未来五年至关重要，建筑业发展趋势将会是从劳动密集型向技术密集型转变，我们要用科学技术赋能推动产业发展，为“中国建造”贡献龙信力量！

# 何其幸运，生于华夏

## ——学习二十大报告有感

龙信建设海外公司经理 徐巍松

举世瞩目的中国共产党第二十次全国代表大会已胜利落下帷幕，习近平总书记那铿锵有力的话语、人民大会堂那热烈而长久的掌声，仍历历在目，令人心潮澎湃。党的二十大精神犹如涓涓细流，润泽心田，给我带来无尽的前进力量！

中国共产党是世界上最伟大的政党！百年奋斗历程，波澜壮阔，全心全意为民族谋复兴，全心全意为人民谋幸福！我们的党始终践行党的初心使命，团结带领全国各族人民书写着中华民族几千年历史上最恢宏的史诗，积累了宝贵历史经验，创造了一系列伟大的成就。我们的党始终和人民群众保持血肉联系，在世界形势深刻变化的历史进程中始终走在时代前列，在应对国内外各种风险和考验的历史进程中始终成为全国人民的主心骨，在坚持和发展中国特色社会主义的历史进程中始终成为坚强领导核心。尤其近十年来，我们的党审时度势、坚

定不移、变革实践，经受了来自各方面的压力与挑战，取得了令人瞩目的历史性成就。我为我们的党感到骄傲，更为自己是一名中国共产党员而自豪！

我是1995年入的党，已有28年的党龄。作为一名新时代的党员，我坚决拥护中国共产党的领导，遵守党章，对党忠诚，践行初心，严于律己，勇于担当。以饱满的热情投入到工作中，愿为全面推进中华民族伟大复兴而贡献自己的绵薄之力！自从参加工作以来，我考察游历了近七十多个国家和地区，感触颇深。曾亲身经历过非洲的持枪打劫、曾见证过中东和非洲地区的战乱与动荡、曾看到过一些白种人的傲慢和偏见、曾听说过一些关于祖国的荒诞无稽的笑话；2008北京奥运会，灿烂的礼花、气势恢宏的体育场馆、高楼林立的街道、富裕友善的国人，惊呆这些“寡国小民”，在后续的10多年，从商务地位趋于平等，到政治地位趋于平等，再到“羡慕、嫉妒、恨”……这一系列的亲身感受，更加深刻的体会到祖国强则我强，祖国富则我富，我和祖国血脉相连！历经百年风雨，历经百年求索，中国人民实现了从站起来到富起来，再到强

起来的伟大飞跃。祖国的迅速发展，综合国力的快速提升，国际影响的深远悠长，使我们获益颇深。祖国翻天覆地的伟大变化不断刷新着世人的认知，更是增添了我们的海外中国人的骨气和底气。令人难忘的2011年利比亚大撤侨和2016年以色列海法的特大火灾，都是真真切切发生在自己身边的事件，它们完美诠释了那句“无论你身在何处，遇到何种困难，祖国母亲总会伸出她强有力的臂膀，接纳所有的中国人，将他们紧紧拥抱”。那种在中国大使馆庇护下的大撤离，那种高唱国歌识别身份的豪气，那种见到人民解放军的喜极而泣，那种跪下亲吻祖国大地的感激，任何的千言万语都化作高高举起紧握在手中的那一抹红！正是此生无悔入华夏，来世还做中国人！

近年，随着国家“一带一路”倡议的全面深入推进，更是我们大力推进海外市场的重要契机。我们顺应形势，大胆开拓，不断探索海外市场发展的思路和方法，努力提升自身的综合实力，以应对海外市场的残酷竞争。我们并非单打独斗，是伟大的祖国母亲敞开宽广的胸怀，为我们保驾护航、排忧解难。在国内，从各级政府部门到各家银行分支机构，纷纷在政策、经济等多方面大力协助。特别是来自各级商务部门、外事、出入境、政策性金融机构的鼎力扶持，真可谓无微不至，想人所想，急人

所急。在国外，从中国驻外大使馆到兄弟国企央企单位，更是互相帮助，共同进步。特别是在新冠肆虐、口罩奇缺的情况下，中国大使馆排除万难，为在外企业免费赠送口罩，共渡难关。无比感恩所有的一切，有党才有国，有国才有家，感谢我们伟大的党，感谢我们伟大的祖国！

何其幸运，生于华夏，见证百年，愿山河无恙，祝祖国繁荣昌盛！



## 学习二十大精神 努力做好本职工作

一分公司 滕楠丹

党的二十大擘画了百年大党谋划复兴伟业的宏伟蓝图，深刻阐述了未来一个时期党和国家事业发展的目标任务和大政方针。习近平总书记代表十九届中央委员会作的报告，主题鲜明、思想深邃，高屋建瓴、气势磅礴，是党和人民智慧的结晶。认真学习宣传贯彻党的二十大精神，是全党全国当前和今后一个时期的首要任务。我们必须领会总书记重要讲话，吃透党的二十大精神。一是深刻领悟、精准把握二十大的重要意义，捍卫“两个确立”、做到“两个维护”，理解“三件大事”，做到“三个务必”，坚定“四个意识”，坚持“四个自信”。二是开辟马克思主义中国化时代化新境界，实践告诉我们，中国共产党为什么能，中国特色社会主义为什么好，归根到底是马克思主义行，是中国化时代化的马克思主义行。三是新时代新征程中国共产党的使命任务，报告指出从现在起，中国共产党的中心任务就是团结带领全国各族人民全面建成社会主义现代化强国、实现第二个百年奋斗目标，以中国式现代化全面推进中华民族伟大复兴。四是未来五年乃至更长时期重点工作部署，加快构建新发展格局，着力推动高质量发展；增进民生福祉，提高人民生活品质。

结合工作，我来讲讲自己的想法。通过二十大报告，我们应认真领会、理解报告精神，提升自身基本素质，以及提升知识能力与综合水平。报告在构建高水平社会主义市场经济体制中提到，坚持和完善社会主义基本经济制度，毫不动摇巩固和发展公有制经济，毫不动摇鼓励、支持、引导非公有制经济发展，充分发挥市场在资源配置中的决定性作用，更好发挥政府作用。优化民营企业发展环境，依法

保护民营企业产权和企业家权益，促进民营经济发展壮大。以上信息，为民营企业发展指明了方向、擘画了蓝图。同时，刘副总理也曾讲过民营经济在整个经济体系中具有重要地位，贡献了50%以上的税收，60%以上的GDP，70%以上的技术创新，80%以上的城镇劳动就业，90%以上的新增就业和企业数量。如果没有民营企业的发展，就没有整个经济的稳定发展；如果没有高质量的民营企业体系，就没有现代产业体系，支持民营企业发展就是支持整个国民经济的发展。报告在增进民生福祉，提高人民生活品质中提到，健全社会保障体系中提到实施渐进式延迟法定退休年龄。扩大社会保险覆盖面，健全基本养老、基本医疗保险筹资和待遇调整机制。我们建筑这一领域，存在着大量的农村务工人员，企业在员工缴纳社保方面，做到提高覆盖面，划清劳动关系与劳务关系，接受监督，及时做好沟通工作，能够按照一定程序办理相应手续，尽量满足参保者诉求，减少劳动争议的问题发生。企业制度关于现场用工年龄也有规定，各工种年龄一律不得超出男65周岁、女60周岁。针对加强重大慢性病健康管理，作出了如下举措，比如定期体检、关注易患职业病岗位人员、食堂炊事员必须先进行体检取得健康证后方可上岗、建立健康档案等。

充分理解二十大精神，充分关注行政人事方面的各类法律规定、制度、细则、文件、通知等资料，结合实际做好本职工作。更要去关注劳动人事类最高院司法解释、人社部对全国人大会议建议的关于人事问题的答复内容的收集，做好专业内容、知识的积累。

## 学习党的二十大报告心得体会

一分公司 吴建国

党的二十大报告全面总结了过去五年的工作和新时代十年的伟大变革以来的实践和经验，深刻阐述了新时代下党中央的伟大成就，规划了今后一个时期的发展目标和宏伟蓝图。报告高屋建瓴、厚重凝练、振奋人心、催人奋进。全面总结党的百年奋斗重大成就和历史经验等重大问题作出决定和决议，以奋发有为的精神把新时代中国特色社会主义不断推向前进。

2022年是党的二十大召开，是实施“十四五”规划、全面建设社会主义现代化国家的重要一年。如今世界百年未有之大变局正加速演进，我国正处在实现中华民族伟大复兴的关键时期。面对前进道路上的各种风险挑战，只要我们切实用好党的历史这一“最生动、最有说服力的教科书”，把党史学习教育作为加强党的建设的永恒课题，不断提高有效履行新时代使命任务的能力和本领，不畏任何风险，不困惑任何干扰，就一定能战胜一切艰难险阻，在新时代开拓前进。以彻底的自我革命精神，为实现第二个百年奋斗目标、实现中华民族伟大复兴的中国梦而不懈奋斗。

在前所未有的变革时代下，机遇与挑战并存，我们要深入贯彻落实公司的发展战略，坚定不移地推行科技建造，促进建筑产业与科技深度融合。作为一名基层的党员干部，一是要坚决拥护公司科技发展的道路，不断提升业务能力，打造精品工程；二是要立足岗位，履职尽责，作出显著成绩，让我们的努力成为一种巨大的带动和鼓舞力量，影响和激励广大员工，带动项目部党员做好现场管理工作。同时我们要坚持政治立场和政治原则，遵守政治纪律和政治规矩，坚守正道、弘扬正气，坚持原则、敢抓敢管，要不断强化责任意识，提高担当本领！

接下来我将严于律己，勤奋工作，积极进取，进一步检查党风党纪，不断提高自己的业务能力和水平，以饱满的热情和和蔼的工作态度对待每一位项目管理人员。我相信在以习近平同志为核心的党中央坚强领导下，各级党员干部奋发有为，必将把党风廉政建设和反腐败工作推向新阶段，营造风清气正的社会新气象。

生逢大时代，永远跟党走！我们将以自信自强、守正创新，踔厉奋发、勇毅前行的精神风貌，投身全面建设社会主义现代化国家的伟大事业，奋力谱写新时代建筑业发展新篇章。



# 党的二十大心得体会与感悟

一分公司 宋岳

10月22日，为期7天的党的二十大在北京胜利闭幕。党的二十大会议的召开，不仅在国内，在世界也引起广泛的影响。涉及制度、文化、环境，对外等多方面，从各个角度针对存在的问题给出相应的建议，同时彰显我国在发展过程中取得的重大成就，彰显综合国力。

2022年是踏上全面建设社会主义现代化国家、向第二个百年奋斗目标进军新征程的开局之年。如今，我们正处于百年未有之大变局，这给我们带来了新的机遇和挑战。作为一名龙信集团的青年干部，我们要树立伟大的志向。蓝图昭示未来，信念引领方向。青年干部理想远大、信念坚定，是一个国家、一个民族无坚不摧的前进动力。青年干部志存高远，就能激发奋进潜力，青春岁月就不会像无舵之舟漂泊不定。正所谓“立志而圣则圣矣，立志而贤则贤矣”。青年干部只有把自己的小我融入祖国、人民的大我之中，与时代同步、与人民共命运，才能更好实现人生价值、升华人生境界。

通过对党的二十大精神的学习，我愈发感受到了中国共产党强烈的历史担当和炽热的为民情怀。同时作为一名龙信集团党员干部，我深感振奋与鼓舞，将继续弘扬创新创业精神，坚定不移听党话、跟党走，严格自律、务实肯干，秉承“敢为人先，勇于进取”的精神。我会结合自身工作实际，积极宣传贯彻中共二十大精神，在今后的工作中以“一枝一叶总关情”的情怀涵养初心，时刻牢记习近平总书记“有理想、敢担当、能吃苦、肯奋斗”的嘱托期盼，锤炼“严、快、细、实”的工作作风，以“百尺竿头需进步”的态度淬炼匠心，在为企业办

实事中求细致、求精致、求极致，以“千磨万击还坚劲”的韧劲破解工作瓶颈，在履职过程中始终坚持精耕细作、厚积薄发。

党的二十大报告代表着党心、凝聚着民心，透露着自豪、传递了自信。站在新的历史节点上，我将始终坚持中国共产党的领导，深刻领会二十大报告蕴含的新思路、新战略、新举措，主动担难、补台补位，瞄准目标，脚踏实地，踔厉奋发、勇毅前行，为全面建设社会主义现代化国家、全面推进中华民族伟大复兴贡献智慧与力量！

# 感悟二十大精神

一分公司 黄跃

金秋硕果庆丰收，神州大地迎盛会。10月16日上午10时，中国共产党第二十次全国代表大会在北京隆重召开，项目上组织全体党员及先进分子认真收看盛况，共同感受团结、和谐、奋进的时代脉动，纷纷写下学习心得体会，表示在今后工作中，鼓足干劲，戮力同心，撸起袖子加油干。习近平同志作的《高举中国特色社会主义伟大旗帜 全面贯彻新时代中国特色社会主义思想 弘扬伟大建党精神 自信自强 守正创新 踔厉奋发 勇毅前行 为全面建设社会主义现代化国家 全面推进中华民族伟大复兴而团结奋斗》报告长达1.4万多字。

报告令人鼓舞、催人奋进。“唯有矢志不渝、笃行不怠，方能不负时代、不负人民”。做好本职工作，既要有激情澎湃的活力，更需要细水长流的坚持。我结合学习强国、共产党员网、公司下发的二十大报告手册等解析，对大会的报告有了更加深刻的理解，习总书记的报告举旗定向、站高谋远，气势恢宏、博大精深，是一次牢记初心、昭示信心、彰显决心、凝聚人心的报告，充分彰显了政治引领力、理论创造力、实践指导力、民心感召力和自我革新力。

我将把学习成果转化为干好工作的强大动力，认真对标职责，坚持问题导向、系统观念，进一步淬炼政治忠诚，坚守初心使命，确保每一项工作、每一个任务、每一条要求得到不折不扣、一以贯之的落实。



精神鼓舞人心。人无精神不立，国无精神不强。习总书记在报告中总结了十年来我们取得一系列成果的十六个原因：全面加强党的领导、接续奋斗、以人民为中心、从严治党……新时代的伟大成就都是党和人民一道拼出来、干出来、奋斗出来的！扎根基层70余载的“草鞋书记”周永开、为民服务“不下班”的时代楷模吕建江、改变乡村女孩命运的“燃灯校长”张桂梅、一辈子只干了为国守岛一件大事的王继才，他们都是精神的坐标，而无论是神舟飞天，嫦娥探险，蛟龙入海，还是战洪水、抗地震，亦或者抗击新冠肺炎疫情，面对风险挑战，中国人民总能迸发比铁还硬、比钢还强的团结之力，总是能创造人心齐泰山移的人间奇迹。这样一种全党、全国各族人民胼手胝足、同心协力、攻坚克难、勇毅前行的精神，鼓舞着每一个正当奋斗的我们。

使命催人奋进。习总书记在报告中指出接下来中国共产党的中心任务就是团结带领全国各族人民全面建成社会主义现代化强国、实现第二个百年奋斗目标，以中国式现代化全面推进中华民族伟大复兴。作为实现第二个百年奋斗目标的忠实践行者，我们务必不忘初心、牢记使命，务必谦虚谨慎、艰苦奋斗，务必敢于斗争、善于斗争。

一要坚定理想信念。心中有信仰，脚下有力量。作为一名党员要深学细悟党的二十大精神，时刻保持头脑清醒，深刻认识体会到肩上的责任无比重大，身负的使命无上光荣，要以高度的思想自觉和行动自觉做到对党忠诚，坚定不移听党话、跟党走，心怀“国

之大者”、心系省之要事，以更昂扬的态度、更拼搏的状态，将个人青春融入历史洪流，以青春之我，矢志不渝地奋进伟大征程。

二要勇于担当作为。道虽迩，不行不至；事虽小，不为不成。有多大担当才能干多大事业，我们要时刻保持“逢山开路、遇水架桥”的韧劲，以“铁杵成针，滴水穿石”的执着和耐心，用心用情用力办好每一个案件，努力让人民群众在每一个司法案件中感受到公平正义，努力当好服务群众的“贴心人”，以“不忘初心意志坚，放眼未来征途远”的实干精神，不断朝着实现人民对美好生活向往的目标奋步疾驰。

三要坚定斗争意识。我们党依靠斗争走到现在，也必将依靠斗争走向未来。作为一名共产党员，我们要做斗争精神的积极传承者，在工作的磨炼中增强志气、骨气、底气，无论面对任何风险挑战，都不信邪、不怕鬼、不怕压，直面问题、敢于突破，奋力在变局中开创新局，发扬“挤”和“钻”的钉子精神，真正把工作当成使命干，把岗位当作阵地守，用一颗干事创业的“匠心”，全力战胜前进道路上各种困难和挑战。立志做有理想、敢担当、能吃苦、肯奋斗的新时代建筑人！

# 志存高远 脚踏实地

一分公司 秦浩

习近平总书记在中国共产党第二十次全国代表大会开幕会上作报告时强调，青年强，则国家强。当代中国青年生逢其时，施展才干的舞台无比广阔，实现梦想的前景无比光明。

新时代青年生活在一个充满挑战的时代，新冠肺炎疫情肆虐全球，世界局势复杂多变。但我们更生活在一个充满希望的时代，我国“天问一号”火星探测器、神舟十三号载人航天飞船成功发射；奥运健儿突破自我，打破世界纪录取得佳绩；2米“巨型水稻”试种成功，实现了“禾下乘凉梦”等。

党用伟大奋斗创造了百年伟业，中国的蓬勃发展与政治凝聚力前所未有地交织、融合，一步一个脚印的中国正稳稳地走在新征程上。当这个大党大国扬起风帆迈向新征程的时候，将又是一次历史性的蓄能，同时也让确定性不断加固。而历史也将持续证明，中国共产党是为中国人民谋幸福的政党，也是为人类进步事业而奋斗的政党。

古之立大事者，不惟有超世之才，亦必有坚忍不拔之志。青年强，则国家强。习近平总书记在报告中寄语广大青年，要坚定不移听党话、跟党走，怀抱梦想又脚踏实地，敢想敢为又善作善成，立志做有理想、敢担当、能吃苦、肯奋斗的新时代好青年，让青春在全面建设社会主义现代化国家的火热实践中绽放绚丽之花。祖国的快速发展让我们生活越来越有底气，我们是这个时代的奉献者和参与者。新时代青年应该多学习、多积累、多看、多问、多思考，用自己的所学奉献国家。我们生活在一个最好的时代，见证了中国共产党的光荣与伟大，见证了祖国的日新月异。未来，我们要志存高远，脚踏实地，踏实走好人生的每一步，为实现中国梦不懈奋斗。

作为新时代的接班人我们要肩负起历史使命，抱有远大理想、努力提高自身素养、调整好自己的心态、摆正自己的位置，要有吃苦耐劳的精神、有责任感，并且树立终身学习的观念，通过不断学习来适应社会，坚定战略自信，保持战略清醒，增强信心斗志，高举中国特色社会主义伟大旗帜，奋力谱写全面建设社会主义现代化国家崭新的篇章。

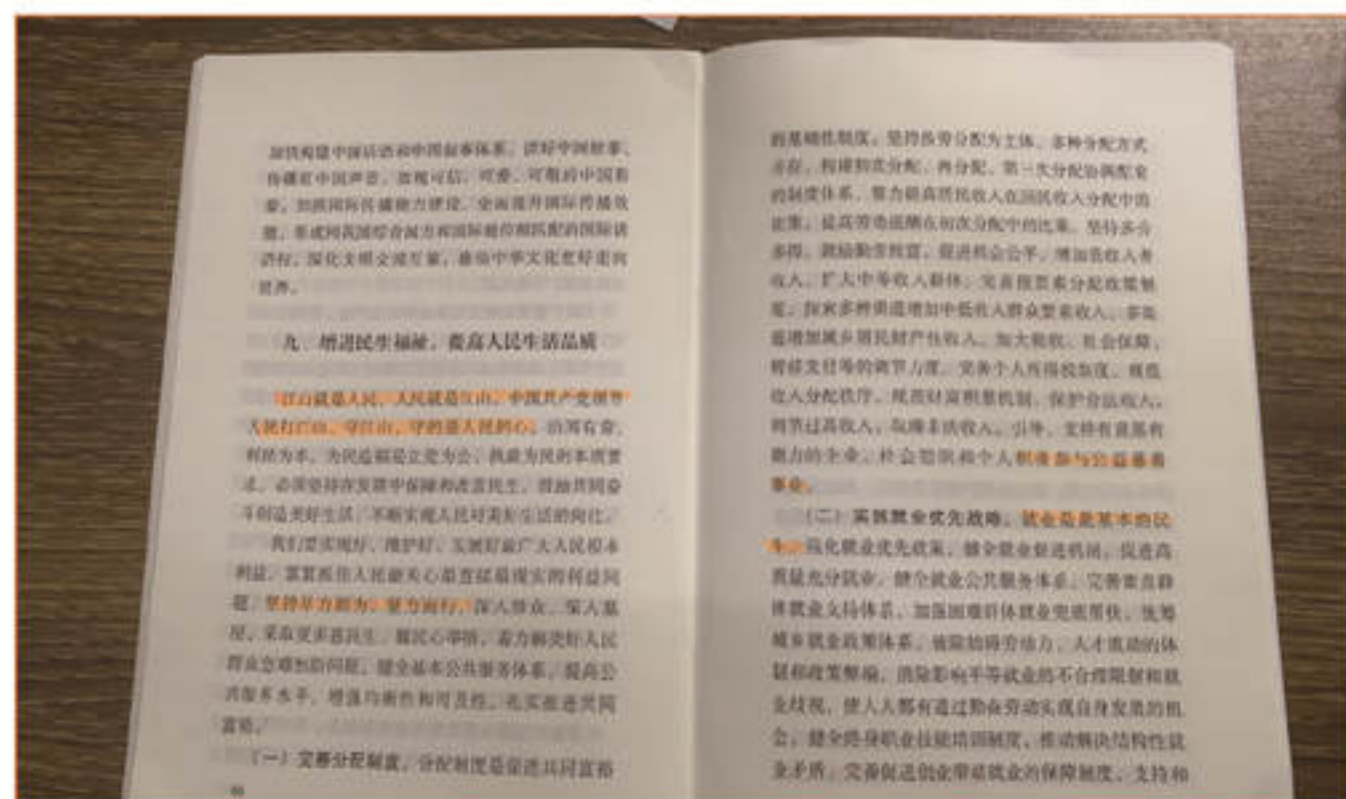

# 甘于立足企业基层 稳步发展

一分公司 杨俊强

基层是当代青年学习的沃土,成长的摇篮,锻炼的舞台。万丈高楼平地起,基础决定上层建筑,如果梁基不牢固,上层建筑设计的无论多么美好,最终也会导致倒塌。一颗螺丝钉,只有放在适合的位置,才能发挥最大的效用,才能保障机器的正常运转。企业里的每一个人,就像一颗颗螺丝钉,虽位置不同,工种有异,但都在不遗余力的为企业的壮大与发展增砖添瓦。所以我们要清楚地认识到基层是企业发展的重要战场,干好基层工作是为企业增值的必经之路。

保持“平常心”,甘做老黄牛。在工作中,我们要脚踏实地,一丝不苟做好每一件事,不积跬步,无以至千里;不积小流,无以汇江河。生命中的大事由小事积累而成,没有小事的积累,也就成就不了大事。只有了解到这一点,才会关注岗位上无关紧要的小事,培养做事一丝不苟的品德,无论从事什么行业,只有全心全意,尽职尽责地工作,才能在自己的领域出类拔萃。

保持“敬畏心”,甘做孺子牛。我们要以俯首甘为孺子牛的姿态为业主服务,在基层岗位上进行锻炼,永远心怀敬畏,不断学习完善业务知识和与甲方监理打交道的能力,克服自己的恐慌,磨练出过硬的服务业主的本领。同时,基层工作千头万绪,敬畏工作就要提前制定计划,提前制定符合自己的工作计划,合理安排工作时间,并严格遵守执行。首先要明确自己的工作任务及目标,然后根据工作任务的轻重缓急进行优先级排序,重要的事情提前做,避免被无关紧要的事情拖延,从而提升自己的工作效率。

保持“热忱心”,甘做拓荒牛。“靡不有初,鲜克有终”基层工作是辛苦,但是基层广阔的施展空间深深吸引着我们这些有志青年。我们要摒弃心中的杂念,工作上严格要求,生活上积极向上,永远心怀期待。在未来的路上,我会将青春梦想熔铸进工作中,在为公司增值的同时努力提升自我。

# 学报告 读感悟 话心声

——谈学习二十大精神心得感想

三分公司 蔡新赞

10月16日,中国共产党第二十次全国代表大会在北京隆重召开,聆听习近平总书记的工作报告,报告气势恢宏、主题明确、内涵深刻、思想深远,全面回顾和总结了过去五年的工作和新时代十年的伟大变革,提出了新时代新征程之下中国共产党人的使命和任务,用科学发展观谋划了一个社会主义现代化国家的未来,继续用科学的手法描绘了一幅大国事业发展的宏伟蓝图,闪耀着马克思主义真理的光辉,高举中国特色社会主义伟大旗帜,谱写出一篇激昂的铿锵有力的现代化新篇章。

作为一名共产党员更要履行党员义务,身为党支部委员要带头学习宣传贯彻党的二十大精神,立足本职岗位,用党的二十大精神武装头脑来指导实践好推动工作更有效顺利地进行。

习近平总书记在党的二十大报告中指出,继续推进实践基础上的理论创新,首先要把握好新时代中国特色社会主义思想的世界观和方法论,贯穿其中的立场观点方法需要我们坚持好、运用好。必须坚持人民至上,坚持自信自立,坚持守正创新,坚持问题导向,坚持系统观念,坚持胸怀天下。这是习近平总书记关于“六个坚持”的重要论述,这句话充分阐明和论述了共产党人必须始终秉持的为人类命运共同体和人类美好的未来而努力奋斗的责任与担当。众所周知实践没有止境,而理论创新亦没有止境。

深入贯彻落实党的二十大精神,守初心、担使命,学习党的二十大精神是当前和今后一个时期的重要政治任务,作为党员领导干部必须学在前、做在前,坚持集中培训学,研讨交流学,我将坚决捍卫“两个确立”,坚决做到“两个维护”,要学会学以致用,对标二十大精神做自我对照、自我反省,坚持问题导向、系统论断,站在人民的立场,用新思想、新思路、新理念以及新办法,感党恩、听党话、跟党走,用“钉钉子”精神落实各项工作举措。

党的二十大把“共同富裕”写入党章,可以看出我们党始终以人民利益为核心的发展思路,坚持人民至上的原则,与人民同呼吸共命运。走共同富裕的道路这一重大决策关系到民生福祉,作为党员我们要带头做好模范标兵的作用,团结奋斗,心往一处想,劲往一处使,以实际行动将二十大的精神落到实处,做好本职工作,提升技能,用发散型、开拓型思维提升自我认知,不断提高群众的幸福感、获得感,多做一些利民好事,贡献出自己的一份力量。

# 学习二十大，奋进新征程

机电安装 袁建渔

十一月，疫情肆虐，天气微凉，这大环境像极了我们的建筑行业，这三年，建筑行业遭遇滑铁卢，从百花绽放的春天直接跌入枯朽萧瑟的凛冬。每一家建筑企业，背负的都是无数家庭的兴衰荣辱，作为建筑企业的打工族，我们每时每刻都期盼着改革的春风。

2022年10月16日，中国共产党第二十次全国代表大会在北京人民大会堂开幕，习总书记的报告给我们指明了方向，带来了无限的转机和希望。

二十大报告中明确指出：“高质量发展是全面建设社会主义现代化国家的首要任务。发展是党执政兴国的第一要务。”“高质量发展为首要任务”的指示掷地有声，为行业整体的发展格局指明了方向。建筑业是全省国民经济的支柱产业和富民产业，中国经济要转向高质量发展阶段，这意味着传统建筑企业将面临转型，要基于新战略、新阶段、新格局、新征程、新理念五位一体的发展态势，以高质量发展为主线，通过创新、技术、改革、人才四大驱动，打造智能建造企业，实现产品高质量和产业高循环，推动建筑业的工业化、数字化、智能化、绿色化发展。

目前，我们龙信建设企业在经济大萧条的环境下仍能保持良好的运转态势，也正是践行着全新的发展理念。在新的伟大征程上，我们应深入实践党的二十大精神，在全面学习、全面把握、全面落实

上下功夫，坚持学思用贯通，知信行统一，切实把党的二十大精神落实到工作的全过程各方面。

习近平总书记在党的二十大报告中，回顾总结了过去五年的工作和新时代十年的伟大变革，他指出：“新时代的伟大成就是党和人民一道拼出来、干出来、奋斗出来的！”

回想我们南通建筑人从当初背着包裹、拎着瓦刀的泥腿子瓦匠，到如今的南通铁军。从东北的大庆油田，到西北的克拉玛依油田，再到西南的西藏拉萨饭店，这一个又一个的辉煌成就是靠着我们建筑人勤劳肯干，脚踏实地，艰苦奋斗出来的。“大庆有铁人，南通有铁军！”的呼号言犹在耳，作为新世纪的建筑人，我们应该接过老一辈的铁军旗帜，跟随党的脚步，乘着二十大的春风，迈开坚实的步伐，在艰难中前行，在低谷中攀登。

“党用伟大奋斗创造了百年伟业，也一定能用新的伟大奋斗创造新的伟业。”习总书记的豪言振奋发聩，“雄关漫道真如铁，而今迈步从头越”，我坚信，建筑行业的冬天终将过去，春天总会来临，让我们撸起袖子继续干吧！

# 浅谈爱国

产业公司 宋燕

当今世界并不太平，我们并不是生活在一个和平的世界，但很幸运，我们有一个和平的国家，所以我们一定要爱国，热爱我们的祖国。

那么爱国，到底爱的是什么呢？爱我们的骨肉同胞，爱我们的大好河山。

爱国不是潮流，它是奠定在骨子里的责任。我觉得最重要的是爱我们灿烂的历史文化，因为这是我们的精神内核！就像你爱一个人，如果你都不了解他，你怎么能说爱他呢？怎么能爱的深刻呢？

世界有四大文明古国，古埃及、古巴比伦、古印度和中国，只有我们中国的国家前面没有一个古字。我们上下五千年的历史源远流长，从未中断！

我们现在用的是商朝就有的文字；我们现在读到的诗经是三千年前的诗歌；我们现在还能吃到苏东坡创制的红烧肉；我们还能喝到李白当年举杯邀月的花间美酒；我们还能读到前人的筋骨血肉，那些诗词歌赋；我们还能脱口背出他们用来形容自己爱恨离愁的那些句子和文字；我们960多万平方公里的土地上所有的是当年无数的历史先贤用自己的血肉之躯保卫下来的，像西北由缰的草原上，当年就是霍去病为之奋战的；我们现在登上远眺的城楼，是于谦曾经坚定守卫下来的。

就是这些，当我们了解之后会更加的爱国，爱的更深刻、更明白；也就是这些，能够让我们发自内心的文化自信，能够让我们有一种此生无悔入华夏，来生还愿做中国人！

历史和文化前者可鉴世，后者可鉴心，我想这才是真正的爱国！

党的二十大胜利召开，令我倍感振奋、深受鼓

舞，心中的爱国情怀再次燃起，对伟大祖国新征程更是充满信心。

习近平总书记的二十大报告思想深邃、气势恢宏、举旗定向、催人奋进，报告通篇闪耀着马克思主义真理光芒、洋溢着共产党人爱国为民的深厚情怀，全面展现“中国之治”，深刻揭示“两个确立”是中国共产党、中国人民、中华民族走向更加辉煌未来的最根本保证；系统阐述“中国之理”，丰富发展习近平新时代中国特色社会主义思想的理论创新和实践经验；鲜明宣示“中国之路”，充分彰显坚定不移以中国式现代化全面推进中华民族伟大复兴的战略定力和高度自信；科学回答“中国之问”，从战略全局上对党和国家事业作出擘画部署，激励全党全军全国各族人民团结奋斗、勇毅前行。

春华秋实硕果香，党的声音传四方。

党的二十大已为我们描绘了新蓝图，指明了前进方向。作为一名党员，我将秉着眼里有光，肩上有责任，心中有活，时刻为理想而努力，不断强化自身专业能力，不断增强学习的主动性、创造性，立足岗位，以行动证明自己的决心。

梦在前方，路在脚下，我们都是追梦人。为实现第二个百年目标，为实现中华民族伟大复兴的中国梦，我们时刻准备着！

祝愿伟大的中国共产党在新时代书写更大的荣光，在新征程上铸就新的辉煌！

我爱你——中国！

# 感受时代进程 凝聚奋进力量

聚贤新村项目部 朱南昌

金秋十月，党的二十大胜利召开。习总书记，沉稳而洪亮的声音，响彻万人大礼堂。弘扬伟大建党精神，自信自强、守正创新，踔厉奋发、勇毅前行，为全面建设社会主义现代化国家、全面推进中华民族伟大复兴而团结奋斗，这是二十大报告的鲜明主题，也同样时刻激励着我们青年建筑人向着伟大目标不懈奋斗，昂扬向前不停歇。

党的十八大以来，我国载人航天、探月探火、深海深地探测、卫星航天、大飞机制造、生物医药等方面取得重大成果。十年伟大变革，成就鼓舞人心。这十年是矢志不渝践行初心使命的十年。十年前，十八届中央政治局常委同中外记者见面会上习近平总书记说“人民对美好生活的向往就是我们的奋斗目标”，让无数人之为之感动。十年后，“想人民之所想，行人民之所嘱，不断把人民对美好生活的向往变为现实”令我感动。这十年是滚石上山走向“强起来”的十年。“中国要强大，各领域各方面都要强起来。”制造强国、科技强国、质量强国、航天强国、文化强国、体育强国、教育强国、人才强国……我们锚定目标，跨越发展谋蝶变，强国之路正扬帆。十年风雨兼程，我们迎来了从落后时代、跟上时代再到引领时代的伟大跨越。

二十大报告中也提到了“弘扬伟大建党精神、钉钉子精神、历史自觉和精神主动精神、斗争精神等”，那么我们每个人也要把这些精神融入到我们

的工作生活中去，发扬钉钉子精神、斗争精神，奋斗精神，在项目建设中坚守质量底线，以解决问题为导向，保证工程顺利推进。在平时工作中，要坚持刻苦学习，提高综合业务能力，努力在奋斗中实现人生价值，以只争朝夕的紧迫感，如饥似渴地学习，既认真学好基础知识又及时进行知识更新，既刻苦钻研专业知识又广泛涉猎其他知识，既重视学习文化知识又努力掌握实用技能，不断充实自己、提高自己、丰富自己。

这十年是以不可阻挡的步伐迈向伟大复兴的十年，我们向中华民族伟大复兴迈出关键一步。蓝图已绘就，号角已吹响。让我们牢记党的宗旨和使命，踔厉奋发、勇毅前行，以“领跑者”的责任、“弄潮儿”的闯劲、“施工队”的作为，奋力拼搏，弘扬二十大精神，凝聚奋进力量，创造更加辉煌灿烂的明天！

# 新时代工匠需加强使命担当建设

技术中心 朱音

习近平总书记强调，新时代的伟大成就是党和人民一道拼出来、干出来、奋斗出来的。寥寥数语，却是格外入木三分。党的十八大以来，龙信集团坚持以习近平新时代中国特色社会主义思想为指导，在行业发展中主动担当作为，推动企业积极开拓市场、转型升级，增强竞争实力，实现产业持续健康发展。新时代，新征程，建筑业面临一系列深刻调整和升级，党中央赋予建筑业更重的社会责任，身为龙信集团一员，我们需要进一步加强自身使命担当建设，坚定产业信心，提升认知能力，从宏观政策走向、市场刚性需求中看清发展态势，为推动建筑业高质量发展尽一份绵薄之力。

使命担当建设要坚持共产党的领导。当今世界风云变幻波诡云谲，国际国内形势复杂，牵一发而动全身。党的二十大报告高瞻远瞩、审时度势，用大战略谋划中国未来5年、10年，甚至更长期的战略部署、行动纲领、大政方针，意义深远，如北斗明灯，我们需要认真学习体会、贯彻落实。落实到工作中，我们要坚持党的绝对领导，加强党性修养，处处发挥党员先锋模范作用，树立以企业为家，与企业同心的理念，以功成不必在我，功成必定有我的担当发一份光，散一份热。

使命担当建设要以人民为中心。中国共产党领导人民打江山、守江山、守的是人民的心。二十大报告指出：要实现好、维护好、发展好最广大人民根本利益，紧紧抓住人民最关心最直接最现实的利益问题……着力解决好人民群众急难愁盼问题。建筑业一头连着民生，一头连着发展，事关经济社会发展大局，事关人民群众切身利益，我们要心怀“国之大者”，着眼国家大局，紧随国家与社会发展步伐，坚持质量经营和创新发展，成为国家、社会、企业各相关方的利益创造者和价值贡献者。

使命担当建设要紧跟国家大政方针。二十大报告要求：推动绿色发展，促进人与自然和谐共生。牢固树立和践行绿水青山就是金山银山的理念，站在人与自然和谐共生的高度谋划发展。党的二十大把推动绿色发展作为重要战略举措，融入经济、政治、文化、社会建设各方面全过程，体现了人与自然和谐共生的理念。我们要积极推行绿色建筑，加强精细能源管理，树立生态环保品牌，提升企业形象，提高可持续竞争优势。

使命担当建设要坚持艰苦奋斗精神。煎熬与前行相伴而生，面对复杂的经济环境，面对疫情影响下建筑业的低谷，我们要弘扬伟大建党精神，永葆进京赶考初心，践行华为倡导的“以客户为中心，以奋斗者为本，长期坚持艰苦奋斗，坚持自我批评”的核心价值观，以愚公移山、大禹治水精神，共克时艰，培育和弘扬严谨认真、精益求精、追求卓越的“工匠精神”，不断推动企业向高质量发展稳步迈进。

山一程，水一程，身向榆关那畔行。“新征程上，我们要始终保持昂扬奋进的精神状态”，身为龙信人，我们每一个人都任重而道远。

# 让建筑工人拥有更多职业荣誉感和幸福感

人力资源部 林琳

党的二十大报告指出：中国共产党的中心任务就是团结带领全国各族人民全面建成社会主义现代化强国、实现第二个百年奋斗目标，以中国式现代化全面推进中华民族伟大复兴。

历史的实践充分证明：新时代的伟大成就是党和人民一道拼出来、干出来、奋斗出来的！建筑行业在社会经济发展中发挥着不可替代的重要作用，建筑工人作为建筑行业的“神经末梢”，为新型城镇化建设同样作出不可磨灭的贡献。在建筑一线，许许多多平凡的建筑工人顶着“危、繁、脏、重”，建造出鳞次栉比的高楼大厦，创造出一个又一个建筑奇迹。

随着社会老龄化趋势急剧加速，青壮劳动力的供给将日益紧缺，建筑工人的职业观念也将产生很大变化。党的二十大报告提出，“加快建设国家战略人才力量，努力培养造就更多大师、战略科学家、一流科技领军人才和创新团队、青年科技人才、卓越工程师、大国工匠、高技能人才。”加快建设高技能人才队伍，从国家层面来看，是推进新型工业化建设、加快建设制造强国的必由之路；从个体层面来讲，则是通过师带徒、结对子、岗位练兵、技能竞赛等方式，不断提升产业工人的操作技艺、作业水平、个人素养和精神面貌，创造更加美好的生活。通过对建筑工人进行严格培训与实践磨砺，确保技术真掌握、质量有保证，将班组工人变成王牌战士、全能选手，既挣到了钱，又练就了本领，人生道路更为宽广，荣誉感和责任感都变得更强。

施工质量和安全生产的关键环节是作业层的落实。产业工人中的班组长不是传统意义上的“包工

头”，而是爱岗敬业、技术精、意识强、有文化的作业领头人，是建设项目管理不可或缺的一部分；针对实际，参与管理方案的制定、参与施工工艺的研讨、参与管理与考核，解决隐性问题，实现零缺陷。抓好“兵头子”的培养，激发其责任心与创造力，改善一线工人“挖到筐里就是菜”的局面，推进作业层进入提质增效、精益求精的新时代。

从招引调剂、收入待遇、社会保障、生活环境等方面入手，持续建筑工人队伍建设的组合拳，破解专业人才缺乏、年龄结构偏大等问题。改善基础设施条件，落实建筑工人待遇和保障，让其有更多职业的体面、荣誉和上升空间，还要在技能提升、职称评定、职务晋升、评先评优等方面予以倾斜，实现劳有所获、劳有所值，让更多优秀高技能人才愿意扎根一线，留得住、干得好。“工欲善其事，必先利其器”，不断改善作业和生活环境，应当成为建筑业产改持续发力的重要内容。加大现代化智能化建筑机械装备投入，不断提高机械化自动化程度，逐步提升劳动生产率，减少环境污染与职业伤害；不断完善建筑工人的生活后勤，宿舍区同规划同管理，配备便民设备、覆盖WIFI信号、布置健康小屋，改善居住培训环境，又方便与家人联系，获得更多尊重感和幸福感。

“海阔凭鱼跃，天高任鸟飞”。在这个大有可为的时代，尽管职业不同、岗位各异，拥有更多的荣誉感和幸福感，更有利于打造干事创业的氛围，以争创一流的意识和奉献创造的精神，用实际行动建造出满足人民对美好生活期待的时代精品，为高质量发展贡献力量。

# 切实抓好二十大精神的学习

蒋和涛

举世瞩目的中国共产党第二十次全国代表大会已经胜利闭幕。切实抓好党的二十大精神的学习，是摆在各级党组织和全体共产党员面前的一项最大的政治任务。为此，建议集团公司所属党组织和全体共产党员要从以下三个方面认真抓好和积极参与二十大精神的学习活动。

一是深刻认识二十大的重要意义。党的二十大是在迈上全面建设社会主义现代化强国新征程、向第二个百年奋斗目标进军的关键时刻召开的一次十分重要的大会。大会将明确宣誓党在新征程上举什么旗、走什么路、以什么样精神状态、朝什么样目标继续前进，对全面建设社会主义现代化强国两步走战略安排进行宏观展望，科学谋划未来5年乃至更长时期党和国家事业发展的目标任务和大政方针。是事关党和国家事业继往开来，事关中国特色社会主义前途命运，事关中华民族伟大复兴，对鼓舞和动员全党全军全国各族人民坚持和发展中国特色社会主义，全面建设社会主义现代化国家、全面推进中华民族伟大复兴具有重要意义。

二是开展丰富多彩的学习活动。要在深刻认识二十大精神重要意义的基础上，集团各级党组织和全体共产党员要迅速行动起来，把学习贯彻党的二十大精神作为当前和今后一个时期的重要政治任务，党组织要系统谋划、整体推进，推动学习贯彻入脑入心、走深走实。要结合建筑房地产施工企业的实际情况，可采取集中学习与业余时间相结合、线上线下相结合的办法进行学习辅导，也可通过支部工作群、党员微信群等多种渠道开展学习研讨和交流心得活动，还可组织二十大精神知识竞赛活动，激发广大党员群众的学习热情，从而确保二十大精神在龙信集团上上下下落实落地，为实现二十大确定的目标任务广泛地凝聚共识、凝聚智慧、凝聚人心、凝聚力量。

三是吃透二十大的精神要义。学习贯彻二十大精神，要在全面把握上下功夫，党的二十大精神内容十分丰富，既有政治上的高瞻远瞩和理论上的深邃思考，也有目标上的科学设定和工作上的战略部署，这些是互相联系、有机统一的整体，只有坚持历史和现实、理论和实际、国际和国内相结合的办法，从整体到局部进行反复揣摩，才能全面把握二十大精神，要全面把握新时代中国特色社会主义思想的世界观和方法论，深刻领会“两个结合”、“六个坚持”，正确认识把握新时代中国特色社会主义思想的精神实质；要全面把握新时代10年变革的深刻内涵和重要意义，深刻认识新时代征程上必须坚持新时代党的创新理论和战略布局、战略举措不动摇，坚持战略自信；全面把握中国现代化特色、本质要求和必须牢牢把握的重大原则；要全面把握二十大作出的各项战略部署，紧密联系我国面临的新的战略机遇、任务、阶段、要求和环境，深刻认识实现全面建设社会主义现代化国家各项目标任务的艰巨性和复杂性，增强贯彻落实的自觉性和坚定性；要坚持理论联系实际，结合龙信实际，创造性地开展各项工作，做到既为一域增光，又为全局添彩。

# 以党的二十大精神为引领 用奋斗开创美好未来

总工办 余远彪

学习贯彻好党的二十大精神，需要深刻认识党的二十大重大意义。这是一次高举旗帜、凝聚力量、团结奋进的大会，在党和国家发展进程中具有极其重大的历史意义。党的二十大作出的各项决策部署、取得的各项成果，必将对全面建设社会主义现代化国家、全面推进中华民族伟大复兴，对夺取新时代中国特色社会主义新胜利发挥十分重要的指导意义和保证作用。我们要切实提高政治站位，充分认识党的二十大重大意义，进一步深刻领悟“两个确立”的决定性意义，切实增强“四个意识”、坚定“四个自信”、做到“两个维护”，坚决把思想和行动统一到党的二十大精神上来，把力量凝聚到党的二十大确定的各项任务上来。

“为全面建设社会主义现代化国家、全面推进中华民族伟大复兴而团结奋斗”“弘扬劳动精神、奋斗精神……”“鼓励共同奋斗创造美好生活”翻看党的二十大报告，“奋斗”的表述令人振奋。

党的二十大吹响了以中国式现代化全面推进中华民族伟大复兴的号角。连日来，“奋斗”成了会场内外广大劳模工匠学习报告时议论的热词。大家满怀豪情，表示在新起点新征程上，将以党的二十大精神为指引，在工作中弘扬奋斗精神，矢志复兴，用新的伟大奋斗创造新的伟业。伟大成就是奋斗出来的。

新时代的伟大成就是党和人民一道拼出来、干出来、奋斗出来的。

10余天建成武汉火神山医院、112天高质量建成河北雄安“第一标”雄安市民服务中心、攻坚克难

最终建成2400米深的中国锦屏地下实验室……作为一名建筑人，我深感自豪，正是在党的领导下，我们千千万万建设者立足岗位、奋斗拼搏，才创造出了“中国速度”“中国精度”“中国深度”。

“经过电力人的不懈奋斗，电力网络实现了智能化、互动化、人性化，百姓有了今天的便捷用电生活，幸福感不断增强。”“唯有奋斗，才能不断发现科技的‘新大陆’！”全国五一劳动奖章获得者、福建新大陆自动识别技术有限公司质量部经理宋辉说。10年来，宋辉带领一批批工程师，不断攻克从物理世界迈向数字世界的“关键隘口”。在党的二十大报告中，他看见了中国式现代化的美好前景。他激动地说：“我们要牢记嘱托，做新时代的‘螺丝钉’。”

“在党的领导和无数铁路人的接力奋斗下，高铁、动车已经成了我国的一张亮丽名片。作为铁路人，我感到无比自豪。”全国劳动模范、兰州西机务段动车组司机、高级技师赵不说。工作18年来，他驾驶过内燃、电力和动车组列车20余种车型，安全走行140余万公里，先后参与兰新高铁、中川城际、宝兰高铁联调联试，共完成序列试验3000多个，用自己的努力奋斗为我国铁路事业作出贡献。

宏伟蓝图催人奋进，赢得胜利唯有奋斗。从田间地头、工厂车间到科研一线……各行各业的劳模工匠们在二十大精神指引下，奋斗精神更加昂扬、前进动力更加强大、必胜信念更加坚定，大家脚踏实地，奋勇争先，向着第二个百年奋斗目标迈进。

## 再擘画强国蓝图 共引领复兴航程

知其所来，识其所在，明其将往。——题记

总承包管理事业部 黄苏

承载着荣耀和伟大的二十大刚刚落下帷幕。我作为龙信集团科室党支部的一员在拜读完党的二十大报告以后，感触颇多。

党的二十大报告举旗坚定、主题鲜明、思想深邃、内涵丰富，科学地谋划了未来五年乃至更长时期党和国家事业发展的目标任务以及政治方针，是我们每一个华夏儿女奋进新征程、开创新伟业的政治宣言；是初心映衬民心、党兴照耀复兴的行动纲领；是开辟马克思主义中国化、时代化新境界的光辉文献，对于引领时代、开创未来具有极为重大的理论意义和实践意义。

### 一、伟大成就强共识，坚决捍卫“两个确立”

历史是我们最好的教科书，实践是大家最好的辩护师。党的二十大报告由十五个部分组成，第一部分篇幅辽阔，详细且具体地阐释了过去五年的工作和新时代十年的伟大变革：报告用“极不寻常、极不平凡”的字眼来评价过去五年的工作，深刻指出党中央紧密统筹中华民族伟大复兴战略全局和世界百年未有之大变局，攻克了许多长期没有解决的难题，办成了许多事关长远的大事要事，推动党和国家事业取得举世瞩目的重大成就。报告指出，自党的十八大以来，我们全面贯彻落实习近平新时代中国特色社会主义思想，全面贯彻党的基本理论、基本路线、基本方略，采取了一系列战略性举措、推进一系列变革性实践、实现一系列突破性进展、取得一系列标志性成果，经受住了来自政治、经济、意识形态、自然界等各个方面的风险、挑战和考验，党和国家事业取得了历史性成就、发生了历

史性变革，推动我国迈上全面建设社会主义现代化国家新征程，并从16个方面概括了新时代的伟大成就，庄严宣告“十年来，我们经历了对党和人民事业具有重大现实意义和深远历史意义的三件大事：一是迎来中国共产党成立一百周年，二是中国特色社会主义进入新时代，三是完成脱贫攻坚、全面建成小康社会的历史任务，实现第一个百年奋斗目标。”

回看来时路、比较旁人路、远眺前行路，就能清晰地发现：我们在新时代十年的伟大变革，铸就了激荡人心的东方传奇，这是在以习近平同志为核心的党中央坚强领导下、在习近平新时代中国特色社会主义思想指引下全党全国各族人民团结奋斗取得的！

一路披荆斩棘，一路凯歌前行。党确立习近平同志作为党中央的核心、全党的核心地位，确立了习近平新时代中国特色社会主义思想的指导地位，反映了全党全军全国各族人民共同愿望，这对新时代党和国家事业发展、对推进中华民族伟大复兴历史进程具有决定性意义。

雄关漫道真如铁，而今迈步从头越。当前，世界百年未有之大变局加速演变，使得我国发展进入战略机遇和风险挑战并存、不确定难预料因素增多的时期。我们越来越强烈地感受到，越是壮阔的征程，越需要领航的力量，新征程上必须坚决捍卫“两个确立”，做到“两个维护”，这是我们战胜一切艰难险阻、应对一切不确定性的最大确定性、最大底气、最大保证。唯如此，面对风高浪急，面

对惊涛骇浪，我们就有了团结奋斗的“主心骨”、成就伟业的“领路人”，才能够做到“任凭风浪起、稳坐钓鱼船”。

## 二、踏平坎坷成大道，高举伟大旗帜不动摇

伟大事业，需要旗帜引领；伟大征程，需要主义导航。报告开宗明义强调要高举中国特色社会主义伟大旗帜，第二部分专门论述理论创新，并鲜明提出，中国共产党为什么能，中国特色社会主义为什么好，归根到底是马克思主义行，是中国化时代化的马克思主义行。

一个民族要走在时代前列，就一刻不能没有理论思维，一刻不能没有思想指引。中国共产党从诞生之日起，就把马克思主义鲜明地写在自己的旗帜上，先进的思想、科学的理论始终与我们党非凡的事业彼此辉映。党的十八大以来，以习近平同志为主要代表的中国共产党人，坚持把马克思主义基本原理同中国具体实际相结合、同中华优秀传统文化相结合，深刻总结并充分运用党成立以来的历史经验，从新的实际出发，创立了习近平新时代中国特色社会主义思想，科学回答了中国之问、世界之问、人民之问、时代之问，为探索共产党执政规律、社会主义建设规律、人类社会发展规律作出了历史性贡献，实现了马克思主义中国化新的飞跃。

伟大时代呼唤创新理论，创新理论引领伟大实践。新时代的十年，是毫不动摇坚持马克思主义的十年，也是与时俱进，发展马克思主义的十年。事非经过不知难，成如容易却艰辛。这十年，我们党“不走封闭僵化的老路，不走改旗易帜的邪路”，直面涉滩之险、爬坡之艰、闯关之难，攻克了一个个看似坚不可摧的难关险阻，创造了一个个令人刮目相看的人间奇迹。

唯有与时俱进，方显理论伟力。当代中国正经历着我国历史上最为广泛而深刻的社会变革，也在进行着人类历史上最为宏大而独特的实践创新。报告强调，要坚持人民至上、坚持自信自立、坚持守正创

新、坚持问题导向、坚持系统观念、坚持胸怀天下。这六条既总结过去，又面向未来；既有“怎么看”的认识论，又有“怎么办”的方法论，闪烁着真理的光芒。

高擎真理火炬，方能洞见前路。我们要始终做真理的追求者，努力成为“行动的马克思主义者”，切实学懂弄通做实习近平新时代中国特色社会主义思想，勇敢担当起不断谱写马克思主义中国化时代化新篇章的庄严历史责任。

## 三、擘画蓝图向复兴，蹄疾步稳推进中国式现代化

历史画卷，总在奋力拼搏中舒展；时代华章，总在砥砺前行中续篇。习近平总书记在党的二十大报告中庄严宣示：“从现在起，中国共产党的中心任务就是团结带领全国各族人民全面建成社会主义现代化强国、实现第二个百年奋斗目标，以中国式现代化全面推进中华民族伟大复兴。”

奋斗目标，标注新的历史方位；今日中国，开启新的逐梦征程。报告从第三部分到十四部分，擘画了中国式现代化的宏伟蓝图。

美好前景令人向往——全面建成社会主义现代化强国，总的战略安排是分两步走：从2020年到2035年基本实现社会主义现代化；从2035年到本世纪中叶把我国建成富强民主文明和谐美丽的社会主义现代化强国。

五个特征清晰明了——中国式现代化是人口规模巨大的现代化，是全体人民共同富裕的现代化，是物质文明和精神文明相协调的现代化，是人与自然和谐共生的现代化，是走和平发展道路的现代化。这就打破“现代化就是西方化”的路径依赖，趟出一条发展中国家走向现代化的新路。

九个本质要求掷地有声——坚持中国共产党领导，坚持中国特色社会主义，实现高质量发展，发展全过程人民民主，丰富人民精神世界，实现全体人民共同富裕，促进人与自然和谐共生，推动构建人类命运共同体，创造人类文明新形态。进军图谱催人奋

进——经济方面，明确“高质量发展是全面建设社会主义现代化国家的首要任务”；科教方面，提出“必须坚持科技是第一生产力、人才是第一资源、创新是第一动力”；法治方面，部署“在法治轨道上全面建设社会主义现代化国家”；生态方面，强调“必须牢固树立和践行绿水青山就是金山银山的理念，站在人与自然和谐共生的高度谋划发展”；治军方面，“加快把人民军队建成世界一流军队”……

奋进新时代，强起来的飞跃令人振奋；站立新方位，民族复兴的前景令人期待。报告强调，前进道路上必须牢牢把握“坚持和加强党的全面领导，坚持中国特色社会主义道路，坚持以人民为中心的发展思想，坚持深化改革开放，坚持发扬斗争精神”的重大原则，始终把国家和民族发展放在自己力量的基点上、把中国发展进步的命运牢牢掌握在自己手中。

思深方益远，谋定而后动。这些新谋划新部署，彰显我们党与时俱进的政治品格，体现我们党对社会主义建设规律认识的深化。道阻且长，行则将至；行而不辍，未来可期。我们要积极响应习近平总书记号召，增强志气、骨气、底气，不信邪、不怕鬼、不怕压，知难而进，迎难而上，依靠顽强斗争打开事业发展新天地。

## 四、初心如磐引航程，永葆赶考的清醒和坚定

一个饱经沧桑而初心不改的党，才能基业常青；一个铸就辉煌仍勇于自我革命的党，才能无坚不摧。报告第十五部分，就深入推进新时代党的建设新的伟大工程提出战略举措。报告强调，“我们党作为世界上最大的马克思主义执政党，要始终赢得人民拥护、巩固长期执政地位，必须时刻保持解决大党独有难题的清醒和坚定。”

初心如磐，信仰如山。穿越历史烟云，我们党为中国人民谋幸福、为中华民族谋复兴的初心和使命始终不变，信仰的力量熠熠生辉。在波澜壮阔的百年奋斗中，我们党团结带领人民完成新民主主义革命，建立新中国；完成社会主义革命，确立社会主义基本制

度；进行改革开放和社会主义现代化建设，大踏步赶上时代；开创中国特色社会主义新时代，推动党和国家事业取得历史性成就、发生历史性变革，推动我国迈上全面建设社会主义现代化国家新征程。

作为走过百年历程，拥有9600多万党员，在14亿多人口大国长期执政的大党，报告给出一个清晰的自我认知：十八大以来，我们党以雷霆之势全面从严治党，解决了党内许多突出问题，但面临的“四个考验”“四个危险”将长期存在。“全面建设社会主义现代化国家、全面推进中华民族伟大复兴，关键在党”，报告从政治建党、思想建党、制度治党、组织建党、作风建党、纪律建党等7个方面作出规划部署，并强调“全面从严治党永远在路上，党的自我革命永远在路上”。

打铁必须自身硬，赶考路上强者胜。我们要把讲政治“方向盘”，毫不动摇坚持和加强党中央集中统一领导，在政治立场、政治方向、政治原则、政治道路上同党中央保持高度一致；拧紧思想“总开关”，坚持不懈用习近平新时代中国特色社会主义思想凝心铸魂，自觉做共产主义远大理想和中国特色社会主义共同理想的坚定信仰者和忠实实践者；激活组织“动力源”，淬炼忠诚干净担当的政治品格，把基层党组织建设成为有效实现党的领导的坚强战斗堡垒；念好作风“紧箍咒”，锲而不舍落实中央八项规定精神，持续深化纠治“四风”；严守法纪“高压线”，永远吹冲锋号，以零容忍态度反腐惩恶，决不姑息。

心中装着百姓，手中握着真理，脚踏人间正道。今天，我们比历史上任何时期都更接近实现中华民族伟大复兴的目标，“务必不忘初心、牢记使命，务必谦虚谨慎、艰苦奋斗，务必敢于斗争、善于斗争”，撸起袖子加油干、风雨无阻向前行。

又踏层峰辟新天，更扬云帆立潮头。让我们紧密团结在以习近平总书记为核心的党中央周围，胸怀伟大复兴的中国梦，踔厉奋发，勇毅前行，开启充满光荣和梦想的远征！



# 学习二十大 奋进新征程

一分公司 郭佳锦

党的二十大胜利举行，二十大精神犹如催人奋进的号角。百年以来，中国共产党的初心和使命始终是为中华民族谋复兴，为中国人民谋幸福。结合党的初心使命，二十大精神的学习，我深知在全面迈进第二个百年征程中，要始终坚持人民至上的初心，结合自身工作把握主题方向，有奉献和担当的精神，有拼搏和进取的勇气和力量，在不断地自我革新和奋斗中砥砺前行。

在党的二十大会议上，习近平总书记报告：五年来，进入社会主义新时代以来取得的伟大成就。从成就见证党的奋斗力争，我备受鼓舞，作为党员将初心不会悔，以自己的努力和担当，更好地做工作中的奋斗者和拼搏者。在全面建设社会主义现代化国家的征程中，需要用责任铸就坚守，用奋斗创造价值。秉承着严谨务实的工作作风，勤于担责，勤于奉献，勤于学习，用自己对工作的努力去做到极致。

我深知在高举中国特色社会主义伟大旗帜，为建设社会主义现代化国家而团结奋斗的征程中，自身要始终关注党的二十大提出的民生福祉内容，在强化民生工作中更好的做出自己的贡献。在党的二十大报告中，明确指出民生发展的重要方向，守初心，担使命，以为民情怀更好地砥砺前行，才能在工作中更好地务实求真。正如习近平总书记强调，进入社会主义新时代，完成了三件大事。这三件大事，足以让我我心中骄傲和自豪。何其有幸，见证百年，生逢其时，奋勇前行。这激励着我践行党的二十大精神，结合自身实际工作，在奋斗的征程中笃定前行。我将全面树立创新履职，守正创新的意思，始终能够逢山开路，遇水搭桥的精神，坚定理想信念，在项目建设中，强化安全责任意识，明确奋斗目标。始终围绕企业高质量发展，保质保量完成工程建设，在实际工作中有尽责务实的能力，创新履职的态度，更好地追逐诗和远方。

我将学习党的二十大会议精神，以行动代替宣言。努力强化自身的大局意识和责任意识，始终秉承着奋斗情怀，立足岗位，在新的征程中实干为本，树立起廉洁务实的工作意识，努力地做新征程的奋斗者。

# 学习中共二十大精神 心得体会

一分公司 高楚珩

2022年10月16日至22日，祖国实现了第一个百年奋斗目标，全面建成小康社会，历史性的解决了绝对的贫困问题，并提出第二个百年目标。

新时代的伟大成就是党和人民一道拼出来的、干出来、奋斗出来的！习近平还说道：“坚持大团结、大联合，动员全体中华儿女围绕实现中华民族伟大复兴中国梦一起来想，一起来干。”只有通过坚定的决心、一贯的实践，才能对人们消除产生任何消极或消极的影响。我们每个人都是社会主义建设的成员。每个人都应对国家建设而负责。我们都应该在自己的岗位上采取实际行动，为国家光明的发展前景作出贡献。

将其与职务工作相结合，发挥积极参与党的作用。

促进民营经济持续健康发展，引导非公有制经济健康发展，增强非公有制经济人民对中国社会主义的信心，增强党和政府的信任，增强企业发展的信心，十分重要。作为打工人，我深感兴奋和鼓舞。我将继续发扬创新精神，我将坚定地听党的话，我将跟党走，我将严格、务实、努力自律，我将支持“敢为人先、锐意进取”的精神，跟着团体引领公司更好地发展。同时，我们在工作中积极宣传和贯彻党的二十大精神，在分支机构和企业开展学习和运用党的二十大精神，开展各种教学和教育活动，营造良好的学习环境，勇往直前。

中国共产党第二十次全国代表大会的报告与党的精神是一致的，以人民为中心，彰显自豪和信心。站在一个新的历史点上，我将始终参与中国共产党的领导，深入了解中国共产党第二十次全国代表大会报告中的新思想、新战略和新举措，主动克服困难，填补空白，实现目标，努力工作，取得巨大进步，为社会国家的力量做出贡献！

# 坚持人民至上

二分二部 陆佳妮

党的二十大报告中，“人民”二字成为报告中  
使用频率最高的词汇之一，而在习近平总书记提到的“六个坚持”中，坚持人民至上居于首位，这充分彰显了人民在党和国家事业中的主体地位。

人民立场始终是中国共产党的根本政治立场，是马克思主义政党区别于其他政党的显著标志。中国共产党自诞生以来，以全心全意为人民服务的根本宗旨、任劳任怨的公仆情怀，通过一代又一代共产党人前赴后继、舍生忘死，得了伟大成功，成功的主要核心就是取得了人民的信任。习近平总书记在党的二十大报告中指出，江山就是人民，人民就是江山。中国共产党领导人民打江山、守江山，守的是人民的心。

民之所忧，我必念之；民之所盼，我必行之。人民是历史的创造者，是真正的英雄。历史和实践证明，正是无数的劳动者的忘我投入，无

私奉献，才成就了今日之中国。要深刻感悟“发展为了人民、发展依靠人民”的深刻内涵。尊重人民群众主体地位和首创精神，牢牢植根人民，不断凝聚和激发14亿多中国人民的智慧和力量，推动党和人民事业不断发展进步。

团结群众、发动群众，向民而行、为民谋利，团结带领广大人民群众，为全面建设社会主义现代化国家、全面推进中华民族伟大复兴而团结奋斗。



## 人物专访 |

一分公司苏地2021-WG-31号地块A区项目住宅  
EPC工程三（四）标段项目经理

## 杨森：策划先行，真抓实干

集团办公室 王敏敏

杨森，男，汉族，1988年7月出生，徐州丰县人，一级建造师，高级工程师，大学本科学历，2009年3月加入中国共产党，2010年3月通过校园招聘进入龙信集团实习，2010年6月毕业后进入龙信集团工作。先后参与一分公司天津区域仁恒河滨花园一期、仁恒河滨花园二期、一分公司天津区域技术负责、唐玺雅苑项目、苏地2021-WG-31号地块等项目建设，先后担任项目测量员、技术员、技术负责、区域技术总工、项目经理，现任龙信建设集团有限公司一分公司天津区域苏地2021-WG-31号地块A区项目住宅EPC工程三（四）标段项目经理。在工作期间，先后荣获江苏省出省施工优秀建造师、江苏省进津冀施工企业工会积极分子、江苏省进津冀建筑施工企业优秀建造师、天津市质量管理小组活动优秀工作者、海门市先进个人，公司优秀党员、公司技术管理先进个人、优秀技术员等荣誉。杨森体验过施工图纸深化、技术方案编制、技术标制作的谨小慎微，也感受过项目现场瞬息万变的酣畅淋漓。这次采访他围绕十多年项目管理的心得体会作如下分享：

### 问1：项目进度管理怎么做？

项目进度管理最关键的应该是合理组织、创造条件、加快施工。杨森始终秉持着“策划先行”的理念，他深知，这看似不起眼的前期策划就是日后项目成功的最强基石。苏地2021-WG-31号地块项目（9栋26层高层住宅及整体式地下车库，局部地下二层）总工期约16个月精装交付，考虑前期手续和竣备验收的时间，实际施工周期几乎为当年开工当年精装完工，受年初苏州和上海疫情的叠加影响，该项目的工期非常紧张，而且由于该项目东、西两侧与在施一标段和三标段相接，南、北两侧紧贴项目红线和道路，项目四周无法设置道路，地下阶段的交通组织和加工场地成了本项目基础施工阶段的关键，施工难度大大增加。项目只能提前谋划，化被动为主动，将地下阶段“道路转换”作为基础施工的关键。项目部集结生产、技术、施工、劳务组织了多次会议，结合施工进度讨论“道路转换”方案，最终分了东、西两大区域，先把东边的一个地库抢出来，形成一个能南北贯通的道路，再抢西边，为保证道路转换的顺利。同时项目部联合甲方拉通设计院通过调整后浇带位置以及局部标段分界线，确保了道路转换可实施性。除了东西两个大块之外，项目中间还分了很多小的细部，铺排好每个小块的完成时间，道路转换的时间很关键，如果有的哪一块没有按照时间节点完成的话，造成道路切换不及时，会影响整体地下阶段的工期。在过程当中基本上也是天天开会，生产经理、技术员、施工员、劳务负责人都参与进来，尤其是劳务负责人，要把时间节点和管理思路灌输给他们，做好沟通和交底。因为如果不灌输给他们，只给他们要求一个死的节点，他们有可能也不理解，也有

点不服从，但是项目管理团队给他讲了如果他不按节点完成，就导致了后面的道路没办法转换，从而制约后续的施工，可能会造成劳务窝工或劳务施工不方便，最后协同合作，在确保安全和质量的前提下，按期实现了地库的闭合。

在施工过程中，杨森多次跟管理人员强调“总包为劳务服务”的理念，总包项目部要为劳务班组创造安全的施工条件，营造赶工的紧张氛围，制造创优的质量标准。合理合规的情况下，班组有需求，服务就要有跟踪，项目部要主动为班组快速施工创造条件，不能死板教条的去施压劳务形成对立的姿态。总包应以技术措施为劳务提高效率 and 盈利创造条件，以效益促工人动力，形成良性循环，工人才会主动去加快施工，而不是总包强迫工人加班加点。劳务干的顺，上下一条心，项目才能干的又好又快。比如在疫情期间，多数工地处于停工窝工状态时，项目部主动联合甲方对接街道，充分利用甲方注册地的优势，并做好自身的防疫管控，配置充足的防疫物资，到政府批到了“重点企业白名单”，方便材料的运输与人员的进出，确保了疫情期间工人有活干，同时加强防疫管控保障工人的身体健康，避免工人窝工的同时加快了现场施工进度。总之，只有环环相扣，最终才能合作共赢。

### 问2：项目成本管理怎么做？

成本管理一定是要精细管理的，才能步步为营，说到底就是持家“过日子”，尤其是合同管理、周材使用、工艺工法应用等。

该项目的周期是1.5年，相对比较短。在临设搭建方面，杨森联同技术和商务一起讨论集装箱租赁方案，按照项目“前、中、后”三个阶段精确人员数量安排集装箱的进、退场时间，第一阶

段60间，第二阶段180间，第三阶段60间，充分测算，节约至少40%的临时设施成本。专业分包、材料商按照公司要求进行招投标，至少5家对比报价，采取2家对比施工，用付款及时作为基本条件要求最高性价比。另外，从甲方沟通的做法上省成本，在工艺工法上进行省钱，采购拉片式铝膜一方面省钱，一方面确保平整度很好，同步省去外墙抹灰，品质也提高了，一箭三雕，将精细化管理落到实处、抓在手里，说到底就是为确保工程质量，项目部要求各班组和每名施工人员将“精益求精的态度、毫厘不差的标准”落实到施工的每个环节、每道工序。项目部还通过倡导“今日事今日毕”来严控效益，与劳务班组充分交底和协调，有效防止“窝工返工”情况。

### 问3：项目质量管理怎么做？

杨森在质量管理方面，严格要求“样板先行”，每道工序之前都要有样板先行，因为这个项目是场地比较小，没有做展示样板，但是工序样板的每一道工序都做，不管大小，哪怕是砌一道墙、抹一面墙的灰，哪怕是窗副框的安装、塞缝、防水或者是栏杆的安装等。样板谁来看？项目部会组织甲方、监理、班组、施工员、质量员去现场看，看这个做法有没有问题，可实施性怎么样，



大家都提出来自自己的意见。没有问题就形成一个书面的记录，大家都签字确认一下。样板先行这样反而不耽误事，避免返工。他还要求技术交底必须符合现场实际，同时定期开展现场质量问题分析会，根据收集的数据，由质量员、施工员对事前、事中、事后的管理情况进行对比分析，找出问题出现的根本原因。

对于自己，杨森也是坚持主动学习，独著编写的论文《预应力高强混凝土矩形桩斜压法施工在某基坑支护中的应用》2021年10月在《建筑技术》杂志上发表，主持发布的《减少地下车库后浇带渗漏》、《确保预制叠合楼板施工质量一次创优》两项QC成果分别获得市级QC成果二等奖。主持发布的《提高铝模工程悬挑外架工字钢预留洞口砼成型质量合格率》QC成果获得市建设系统优秀质量管理II类成果荣誉。编写的论文《浅谈住宅全装修施工质量控制》、《浅谈墙面玻化砖干挂法施工技术》参加南通市土木建筑学会施工技术年会分别获得优秀奖和三等奖。参与建设的仁恒河滨花园二期工程也多次夺得“海河杯”结构质量奖项荣誉。

### 问4：项目安全管理怎么做？

安全管理一定要突出细节，要提高作业人员的安全生产意识和质量意识。作为项目经理，坚持安全管理必须伸入到现场施工一线，日常检查每天上午一趟，下午一趟。每周组织一次各班组的周检评比。为提高现场执行力，杨森想尽办法严肃施工纪律，从“内驱力”的角度让大家把安全放在第一位。由于当地政府的严管，项目安全教育也基本细化到每位员工每天的具体工作中。安全培训到劳务班组长，每天安全班前教育，对危险源

进行提示，教育材料还需要及时上传到政府“相小安”平台。项目在龙湖集团第三方飞检中成绩位列当时沪苏区域第一。最近台风，项目部会严格按照政府部门文件要求落实防台防汛，台风前后项目部第一时间对大型机械、脚手架等检查一遍，

大型机械看有没有加固不到位的，设备基础、电缆、限位等有没有需要固定的，脚手架工字钢、连墙件是否有缺少的，还有架子上有没有一些放的材料、模板，别被大风给吹掉了。还有防汛，台风来了之后，有时候会下雨，防水防汛的一些物资沙袋水泵之类准备是否充足的。

#### 问5：项目团队管理怎么做？

建筑业历来是艰苦的行业，风吹日晒，寒来暑往，但自参加工作十几年的时间里，杨森始终任劳任怨，在工作岗位上拼搏着、奉献着。作为党员，杨森始终坚持党建引领，加强思想统一、理论学习和队伍建设，以身作则。项目部所有标准、规则的制定项目经理必须带头干，比如临大型检查前为了提高现场的安全文明，安排管理人员加班整理材料或者清扫道路，杨森也总是跟大家一起动手，在做地下阶段抢工的时候，现场通宵检查，这都是家常便饭，他把自己的一举一动作为项目管理人员的样板。所以，一个优秀的项目经理不是看自己，而是看大家。在工作中，受公司文化熏陶，杨森重视人才培



养，让项目培养人才，留住人才。每周六都组织质量员看方案、学规范，并积极参加公司组织常态化专题培训学习。结合自己从放线员、质量员、施工员、生产经理、项目经理积累的经验，组织大家利用业余时间谈心谈话，交流学习。遇到团队有人拖后腿，冷静的分析失误性质，严厉批评。相信这种长期利用员工零星的时间进行自学的方式，一定能从量变引起了质变，让更多的年轻人受到鼓励和教育，提高积极性。

作为年轻的项目经理，他把“青春因奋斗而闪光，成长靠担当而铸就”诠释地淋漓尽致，他演绎了从一名从测量员、技术员，到技术负责，再到项目经理的完美蜕变，又将自己关于建筑梦想完美呈现在项目经理该有的职责和担当中！

# 从来银杏不负秋

人力资源部 林琳

天气暖得反常，日历已过晚秋，萧萧黄叶满地的景象却还没有到来。寂静的小城又猝不及防迎来一轮临时管控，工作生活忽然被打乱，人也不自主地烦躁起来。

做完核酸后想找一丝清净，便捺着性子沿小路踱步。围墙外的银杏树被一阵风刮过，几片树叶在空中翻滚，如同金色的蝴蝶追逐而来。晚秋的银杏褪去青袍换上金甲，在一片萧瑟中最为扎眼。

几年前慕名去过如皋，九华就有一棵千年的银杏树，有七八层楼高，要五六人合抱，拱出地面的树根盘结蜿蜒近百米，撑起的华盖蔚为大观。据说树南边的河道就是古长江的北岸，真正是见证了沧海桑田的变迁。银杏树历经唐宋元明清的风雨，依旧高耸挺拔，枝冠繁茂，摩挲着斑驳的树干，颇有一番“阅人此地知多少，物化无涯生有涯”的感慨。古树旁的祈福亭香火不绝，挂满红丝带、平安符和许愿牌，承载世人的美好祝愿。去的时候恰好也是这个季节，落下的树叶已铺成金灿灿的地毯，好奇的孩童们抓上两把抛向天空，在

银杏雨中欢笑回旋。

半溪明月，一枕清风，兴来独往，胜事自知。人们感叹着银杏树苍劲古拙、寿龄绵长，无人知晓千年岁月里它经受过多少的风霜，在俯仰之间已为陈迹。亘古不变的只有每到深秋，便以一片金黄付与季节，不负秋色。

银杏叶摇曳枝头也好，零落入尘也罢，道法自然，磊落洒脱，倒是世人在为这一季的结束唏嘘叹惋。我驻足树下，寄望用心感受银杏树的四季风雨，也借物华之美驱散生活中的这点烦闷。



## 红旗飘扬，一心向党，人民有信仰，国家有力量， 共创华夏辉煌。

人力资源部 魏晓蒙



## 生活越来越美好

一分公司 陈凯凯

大林趟在床上，看着习主席在中国共产党第二十次全国代表大会上做的报告，心潮澎湃。作为一个土生土长的农村娃，他深刻感受到了这些年家乡的变化。

大林是一个从三线城市乡村走出来的农村汉子。初中毕业后，就跟着村里的泥瓦匠做了学徒。后来早早成家，为了养家糊口，跟着同村的兄弟出来打工。干的也是老本行。出来的这十来年他感受到的是生活翻天覆地的变化。

### 吃

大林至今记得自己第一次看见肯德基的时候的样子。二十来岁的小伙也没有忍住，咽了口水。而现在女儿现在对这些“洋快餐”早已是“如数家珍”。因为现在交通发达了，周末的时候妻子会带着父母和女儿去城里转转，逛逛吃吃。妻子常开玩笑说，这些洋快餐的“菜单”，女儿可以倒着背。以前女儿要吃些薯片，喝些饮料。都得等大林回去的时候，给她买回去。带不了多少，也解不了什么馋。现在，村里的小卖部，镇上的连锁超市，母女俩骑个自行车一会儿就买回来了。加上大林时不时给女儿网购一些。大林妈时常感叹大林女儿是赶上好时候了。

### 住

大林家的房子是他结婚那年造的，当时四处借钱，也只是造了个“壳”，结婚用的“新房间”简单装修一下，家里已经几乎是“山穷水尽”了。也是因为这样。大林才下定决心出来打工。而这几年，在政府深入贯彻“以人民为中心的发展思想，在幼有所育、学有所教、劳有所得、病有所医、老有所养、住有所居、弱有所扶上持续用力，人民生活全方位改善。”的思想下，村里成立了“合作社”，妻子在农闲的时候可以去那里上班，做一些针织品，比如拖

鞋、工艺品等等。有“主播”会帮忙出售。家里的农产品，也是村里集体征收以后，帮着出售。给家里增加了十分可观的收入。几年下来，家里债还清了不说，从里到外装修了一新。大电视、空调、各类家电一应俱全。习主席说：“绿水青山才是金山银山。”这几年从市里到村里，一直坚持山水林田湖草沙一体化保护和系统治理。原先的“臭水沟”改头换面成了清澈见底的生态湖。早前的荒地也经相关部门的分派，规划成了“种植园”“健身区”。

### 行

十年前刚出来的时候，坐的还是绿皮火车，回趟家公交转火车，火车转公交的，没二三十个小时，绝对到不了。为了省钱，为了节约时间，也就只有等年末的时候，早早的停工回家，过了大年初五，又急急忙忙赶着回来。常常是父女俩还没待几天就又分开了，那时候女儿还小，认生，每次他回去，女儿见了都哭好久。大林心里那叫一个不是滋味。这几年县城里通了高铁，回家也就几个小时的功夫。想家了，大林就抽时间回去一趟，待个三两天。和父母妻儿共聚天伦。大林是个顾家的人，看到适用的，好吃的都想着给家里买点儿。可以前，寄个包裹，得好几天，到了妻子还得抽时间到镇上的邮局去取，十分不便。现在村里也有快递了，大林就时不时通过网购给父母买点滋补品，给妻子“淘”个小礼物，给闺女“囤”一些薯片，牛奶。聊表自己的思念之情。大林家乡的特产是橙子和蜂蜜。以前因为交通不便利，除非有人来“收”，不然这一年收成再好，可能一大半也是烂在家里。现在，通过网络直播，通过助农活动，家乡的橙子和蜂蜜可谓供不应求。很多家乡出去的大学生看到这些契机回来发展，对这些特产进行加工，又为家乡开创了很多新的“致富之路”。

想到这里，大林的心里美美的。他深深觉得，经过这次“二十大”，我们的国家，会更飞速的发展，他的家乡也会越来越富裕，生活也会越来越美好。

# 感悟生命

七分公司 沙佳华

生命犹如天上的繁星，每颗星都有其耀眼璀璨的光芒；生命犹如明媚的阳光，每缕阳光都会带来温暖；生命犹如一滴滴甘露，每滴甘露都在滋润着那短暂的生命，让生命留下不朽的乐篇。

匆匆时光，匆匆生命，有的人能在短暂的人生中感悟到生命的可贵，他们不会浪费有限的光阴，不会无病呻吟，甚至抱怨命运的不公。霍金，不仅仅是一位充满传奇色彩的物理天才，更重要的是他有不畏命运，敢于挑战生命的巨大勇气，这才是真正令人折服与敬佩的。假如他因疾病的打击而一蹶不振，试想，又怎会成就他现在的科学事业？正因为他珍惜生命才能在有限的时间里活出精彩，成就自我！

我们不惊唏嘘，为何生命如此不公？其实，人生而平等，上帝馈赠给人类宝贵的生命，这本是一笔巨大的财富。为何有的人功名成就，有的人直到白发苍苍还是默默无闻。答案并不玄奥，关键在于前者是珍惜生命的富翁，而后者则是虚度人生的愚夫。有的人，一旦确定目标，便牢牢把握当下，奋力拼搏，坚持不懈，最终成名。青年马克思在大英博物馆遨游书海时，竟在书桌底下踩出两个深深的脚印。古人云：人生天地间，若白驹过隙，忽然而已。生命如流星划于夜空，稍纵即逝。然而有的人，默默奉献，燃烧自己的生命。或许人们记不清他们的名字，或许他们只是平凡岗位上的工作者，但他们却也散发无尽的光与热，温暖他人。一生默默坚守在祖国边远疆土的边防战士，十年如一日般坚持在教书育人第一线的普通教育工作者，在疫情防控一线的普通医务工作者、社会志愿者们……他们都是一群默默奉献不求回报的群体，或许没有名与利，但是他们同样让人们敬畏，他们无私地奉献自我不求回报。这些事难道不待人寻味，发人深思？有的人，不思进取，虚度人生，得过且过，醉生梦死，要么沾沾自喜昨日的功劳，要么不务正业，游戏人生，所以最后只能一事无成！

因此，我们要珍惜生命，生命本是一种馈赠，我们要激发自己的潜能，让生命发光发热。“一万年太长，只争朝夕”，珍惜光阴，感悟生命，活在当下，尽情抒写属于自己的华美篇章！

# 虚心学习， 龙信成功的一个秘诀

王剑飞

今年9月1日，龙信集团召开监评会，我有幸参加并被聘任为龙信社会监督员。那天上午9点整，龙信集团董事长陈祖新带领公司高层在集团早早的等我们，陈董事长非常热情地给我颁发监评聘书。

在龙信集团会议室，陈董事长听取了各位监评员对公司的评价及建议。我介绍了我在海门政务中心建设时和龙信集团的一段交集：政务办事大厅室内装修时，陶瓷粉尘、木屑粉尘、石膏粉尘刺鼻，我作为建设方代表，也经常在高浓度粉尘的环境中跟班，皮肤、黏膜等常受到刺激，但龙信人认真负责，装修仔细，从不怕苦怕累，我提出的办事窗口天面需用吸音材料等装修要求，龙信人都不折不扣地执行，他们随身都会带着本子和笔，哪里有洞口需要封堵，哪里装修和色彩不到位，哪里不符合图纸要求，龙信人一一记录下来，及时协调解决处理，保证项目高质量完工。

海门新政务中心建造的这3年，我作为业主代表始终在新中心建设一线，亲身经历和见证龙信集团肩负“绿色建筑践行者，建筑产业综合服务商”的责任与使命，为海门政务服务中心建设作出的贡献，回眸我龙信人相处的点点滴滴，龙信“做精、做强、做大、做久”，为社会提供绿色、环保、科技、节能的建筑产品，一直让我赞不绝口。

一个声名显赫的公司老总请一个机关职员当龙信监评员，已经让我受宠若惊，没想到听完我的话，陈董事长给予高度的肯定，他说：“管理好政府的一个机关和管理一个企业其实是一样的，核

心就是‘管好自己，影响他人’，他们今天请我们十个监督员来，就是要像学生一样虚心向我们学习，通过学习政府机关为民服务的先进做法来开拓企业管理的视野，特别是听听监督员们对龙信的意见和建议。”他要求公司党委班子通过今天的座谈提建议来增长知识、提高企业服务技能和工作办事效率，提升公司的管理能力和凝聚力，在房地产低迷时期，带领公司员工以饱满的热情实现龙信集团的发展目标。

龙信集团从一个名不见经传的建筑小企业，发展成为在江苏乃至全国都享有知名度的企业，“虚心学习”是集团一个成功的秘诀，就象陈董事长讲的一样：“经常回头想一想我们在公司做对了什么、做错了什么，特别要虚心接受监评员对我们提出的问题，看到问题的同时还要拿出解决问题的办法，这就要求我们平时多注意学习，工作中更不能放弃学习。”这就是陈董事长谦虚好学的人格魅力，也是龙信人“虚心做人、诚心做事、用心做企业”的真实写照。